

RDCD25

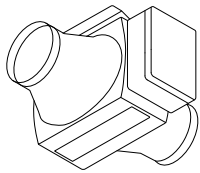

RDB



Optional - ECOFILTRU PLUS

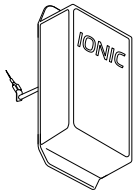

Optional - IONIC



SEHR HOCHEFFIZIENTE ZENTRALISIERTE WÄRMERÜCKGEWINNUNGSEINHEIT FÜR PRIVATHAUSHALTE MIT GESCHWINDIGKEITSREGLER, DIE IM LIEFERUMFANG ENTHALTEN IST

Wärmerückgewinnungseinheit: Gegenstrom, vollständig aus Kunststoff.

Struktur: selbsttragend in wasserdichtem HMPEPS, komplett mit Filterabsaugung und Kondensatabfuhr.

Lüfter: Plug Lüfter mit EC bürstenlosem Motor.

Filter: Die Einheiten sind serienmäßig mit gewellten Filterzellen aus synthetischen Fasern der Klasse G4 ausgestattet, optional mit einem Hochleistungsfilter F7 für die Außenluft.

DOMESTIC CENTRALIZED HEAT RECOVERY UNIT WITH VERY HIGH EFFICIENCY AND SPEED REGULATOR TO BE WIRED INCLUDED

Heat recovery: heat exchanger of the type in countercurrent entirely made of plastic material.

Structure: free standing HMPEPS seal, complete of filters ex traction system and drain condensate.

Fans: plug fan with EC Brushless engine.

Filters: the units are equipped with standard filter cells synthetic fiber efficiency G4, optional F7 efficiency on fresh air.

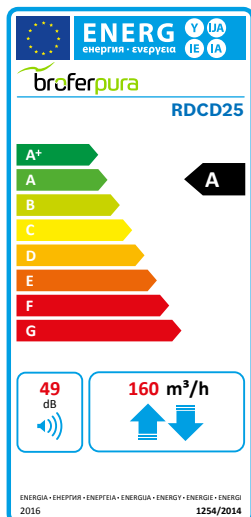

Luftdurchsatz (mc/h) Nominal air flow (mc/h)	160
Statischer nutzbarer Druck (pa) Useful static pressure (pa)	100

DATEN FÜR JEDEN LÜFTER | DATA FOR EACH FAN

Nennleistung (w) Installed power (W)	27
Drehungen (1/min) Round (1/MIN)	3700
I Nennstrom (A) Current (A)	0.27
Spannung (V) Rated voltage (V)	230
Frequenz (Hz) Frequency (HZ)	50
Geschwindigkeit (nr) Speed (nr)	1

FILTER | FILTERS

Wirkungsgrad - Efficiency Standard	G4 ISO COARSE > 65 %
Wirkungsgrad - Efficiency Optional	F7 ISO e PM1 > 65 %



ZEICHNUNGEN | DRAWINGS

GEWICHT | WEIGHT: 10 kg

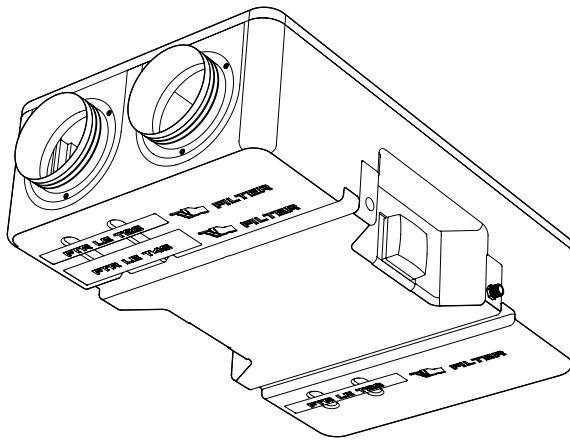

Ansicht von unten | Bottom View

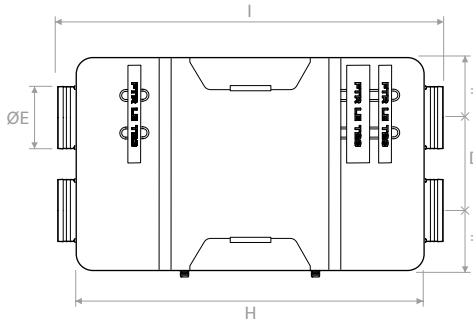

Innenansicht | Internal view

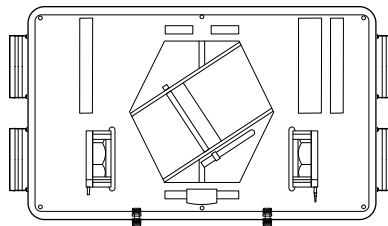

Seitenansicht | Side view

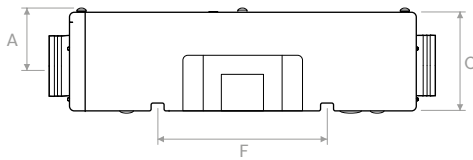

Frontansicht | Front view

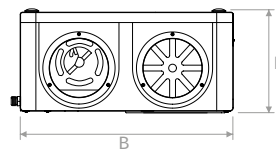

Draufsicht | Plan view

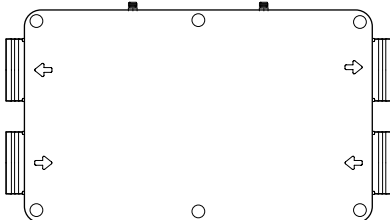

	A	B	C	D	ØE	F	H	I	K
mm	149	550	255	243	156	440	900	1000	268



ZERTIFIZIERTE LEISTUNGEN NACH EN 13141:7:2011 | PERFORMANCE EN 13141:7:2011 CERTIFIED

Statischer Druck
Useful static pressure
① ③

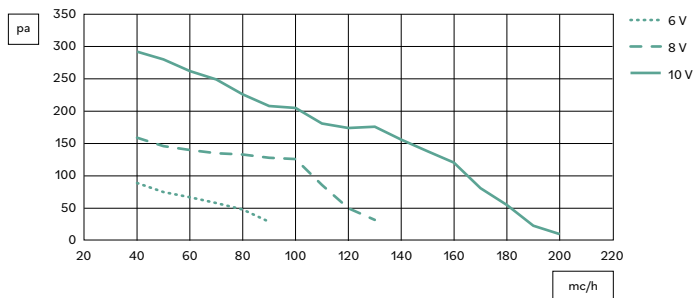

Spezifische Lüfterleistung
S.F.P.
②

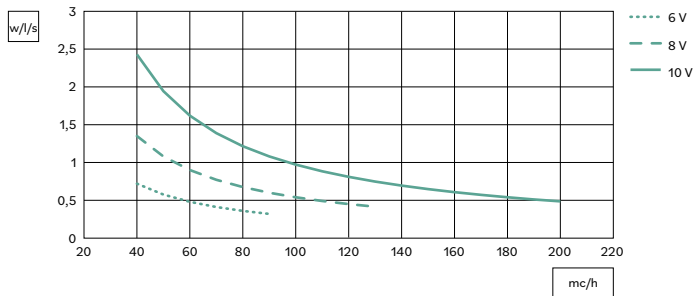

ZERTIFIZIERTER WÄRMETAUSCHER NACH EN 308 | HEAT EXCHANGER EN 308 CERTIFIED

Diagramm Wirkungsgrad im Sommer
Außenluft: 32 °C / 50 % U.R.
Raumluft: 26 °C / 50 % U.R.
Summer efficiency chart
Fresh air: 32 °C / 50 % R.H.
Return air: 26 °C / 50 % R.H.



Diagramm Wirkungsgrad im Winter
Außenluft: -5 °C / 80 % U.R.
Raumluft: 20 °C / 50 % U.R.
Winter efficiency chart
Fresh air: -5 °C / 80 % R.H.
Return air: 20 °C / 50 % R.H.



① Daten mit G4-Filter Standard | Data with standard G4 filters
 ② Daten für jeden Lüfter | Data for single fan
 ③ Druckabfall Filterwirkungsgrad F7 80 pa bei maximalem Durchfluss mit sauberem Filter
 Air pressure drop with F7 efficiency filter 80 pa at maximum air flow rate with clean filter

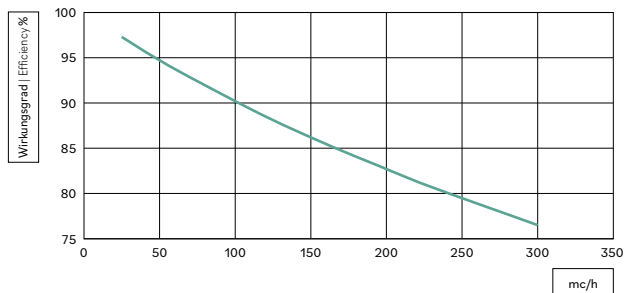
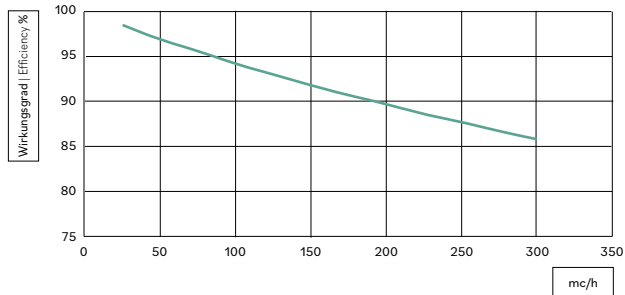

ABGESTRAHLTER SCHALLPEGEL | RADIATED SOUND LEVEL

ZERTIFIZIERTE LEISTUNGEN NACH EN 1314:7:2011 - EN ISO 5135:2003 | PERFORMANCE EN 1314:7:2011 - EN ISO 5135:2003 CERTIFIED

Volt	10	9	8	7	6
Frequenz Frequency	Lw	Lw	Lw	Lw	Lw
Hz	[dB]	[dB]	[dB]	[dB]	[dB]
63	43,7	44,5	39,4	37,5	34
125	49,5	49,6	47,4	47,1	41,1
250	54,8	51,8	52	50	47,3
500	53,9	52,6	50	44	39,9
1000	53,4	50,3	47,1	44	40,4
2000	51,4	48,8	46,5	43,9	40,1
4000	50	46,6	43,6	40,1	34,6
8000	41,3	36,9	32,9	28,6	24,4
Schalleistung - Sound Power	60,5	58,4	56,5	53,9	50,2
Schalldruck - Sound Pressure	48,2	45,5	43,1	40	36,1



LEISTUNGSERKLÄRUNG WÄRMERÜCKGEWINNUNGSEINHEIT

DECLARATION OF PERFORMANCE HEAT RECOVERY UNIT

Name oder Handelsname des Herstellers Supplier name or trade mark	BROFER		
Kennzeichnung des Lieferantenmodells und installierte Optionen Supplier Model Identifier and options installed	RDCD25 + RDB		
Bezugsklima Reference climate	gemäßigt Temperate	kalt Cold	warm Hot
SEC in [kWh/(m ² a)] für jeden Klimatyp (gemäßigt, heiß, kalt) SEC in [kWh / (m ² a)] for each type of climate (temperate, hot, cold)	-37,12	-75,1	-13,6
SEC Class	A	A+	E
Angegebener Typ der Belüftungseinheit Declared Typology	UVR-B Bidirektional Bidirectional		
Typ des installierten Antriebs Type of drive installed	Mehrstufiger Antrieb Multi-speed drive		
Art des Wärmerückgewinnungssystems Type of heat recovery	Rückgewinnung Recuperative		
Thermischer Wirkungsgrad ¹ Thermal efficiency ¹	88,7%		
Maximale Durchflussmenge in [m ³ /h] ² Maximum flow rate in [m ³ /h] ²	160		
Maximale elektrische Gesamtleistung in [W] Maximum electric Power in [W]	60		
Schalleistungspegel (LWA) in [dB(A)] ³ Sound Power Level (LWA) in [dB(A)] ³	49		
Referenz-Durchflussmenge in [m ³ /h] ⁴ Reference flow rate [m ³ /h] ⁴	112		
DReferenzdruckdifferenzen [Pa] Reference pressure difference in [Pa]	50		
SPI in [W/m ³ /h] ⁵ SPI in [W/m ³ /h] ⁵	0,25		
Kontrollfaktor und Typologie Control factor and typology	1		
Maximale interne Leckage in Prozent [%] ⁶ Declared maximum internal leakage [%] ⁶	6,7		
Maximale externe Leckagerate [%] ⁶ Declared maximum external leakage [%] ⁶	6		
SEC gemäßigtes Klima (kWh Strom/Jahr) SEC Temperate climate (kWh electricity/annum)	358		
AHS (Primärenergie kWh/Jahr) AHS (kWh primary energy/annum)	4.540	8.882	2.053
Internetadresse mit Konstruktionen Internet address for pre/dis-assembly instruction	www.broferpura.it		

- 1: Wirkungsgrad gemäß EN13141-7:2010 bei Referenzdurchfluss bei 50 Pa | Efficiency according EN13141-7:2010 at reference flow at 50 Pa
 - 2: PMaximaler Durchfluss bei 100 Pa Außendruck | Maximum flow at 100 Pa external pressure
 - 3: Gehäuseabstrahlung bei Referenzdurchflussmenge bei 50 Pa Außendruck | Casing radiation at reference flow rate at 50 Pa external pressure
 - 4: Der Referenzdurchfluss beträgt 70% des maximalen Durchflusses bei 50 Pa Außendruck gemäß EN13141-7:2010
Reference flow rate is 70% of maximum flow at 50 Pa external pressure according EN13141-7:2010
 - 5: In Übereinstimmung mit EN13141-7:2010 bei Referenzdurchfluss | According EN13141-7:2010 at reference flow rate
 - 6: Nach EN13141-7:2010 | According EN13141-7:2010
- SEC: Spezifischer Energieverbrauch | Specific Energy Consumption



CODES | CODES

Modell Model	Beschreibung Description
RDCD25	
RDCD25I*	Abmessungen Sizes pag. 266
FTRLET23	Ersatzfiltersatz (2 Stück) Wirkungsgrad G4 Replacement filter kit (2 pcs) efficiency G4
FTRLET48	Ersatzfilter Wirkungsgrad F7 Replacement filter efficiency F7

* Version komplett mit IONIC-Ionisator | Version complete with IONIC ionizer

ZUBEHÖR | ACCESSORIES

Modell Model	Beschreibung Description
ILD	Stutzen mit Dichtung für Spiro-Rohr (4 Stk) Spigot with gasket for spiro duct (4 pcs)
DS	Aufhängeschienen (2 Stk) Slotted channel (2pz)



EHRDCD25

EINHEITSEINBAU-GEHÄUSEMODUL | UNIT MODULE BUILT-IN THE WALL

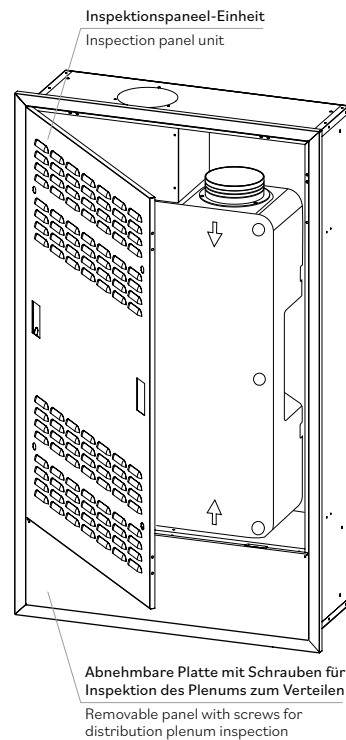

Externes Gehäusemodul zur Wandmontage aus verzinktem Stahl (auf Wunsch matt lackiert RAL 9003) mit innenliegender Wärmedämmung. Geeignet für die Installation von RDCD25E (Geräte mit Ausrichtung B).

- Erfordert keine Installation eines Kondensatabflusssystems.
- Positionierung des Luftaustrittspunktes sowohl im oberen als auch im unteren Teil.
- Installation von Plenum zum Verteilen (Vor- und Rücklauf) sowohl im oberen als auch im unteren Teil.
- Positionierung des Plenums zum Verteilen (Vor- und Rücklauf) sowohl axial als auch senkrecht zur Gehäusewand.
- Türöffnung rechts, links oder flächenbündig, die bei der Installation verändert werden kann.

External housing module to be embedded in the wall made of galvanized steel (painted RAL 9003 matt on request) with internal thermal insulation. Suitable for installation of RDCD25E (unit in "B" orientation).

- It does not require the installation of a condensate drainage system.
- Installation of the air exhaust point in both the upper and lower part.
- Positioning of the distribution plenum (supply and return) both in upper and lower part.
- Positioning of the distribution plenum (supply and return) both axial and perpendicular to the housing wall.
- Opening of the door to the left, to the right or recessed modifiable during installation.



ZEICHNUNGEN | DRAWINGS

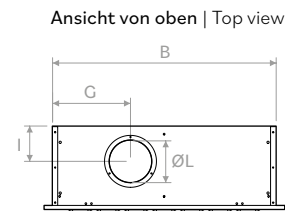
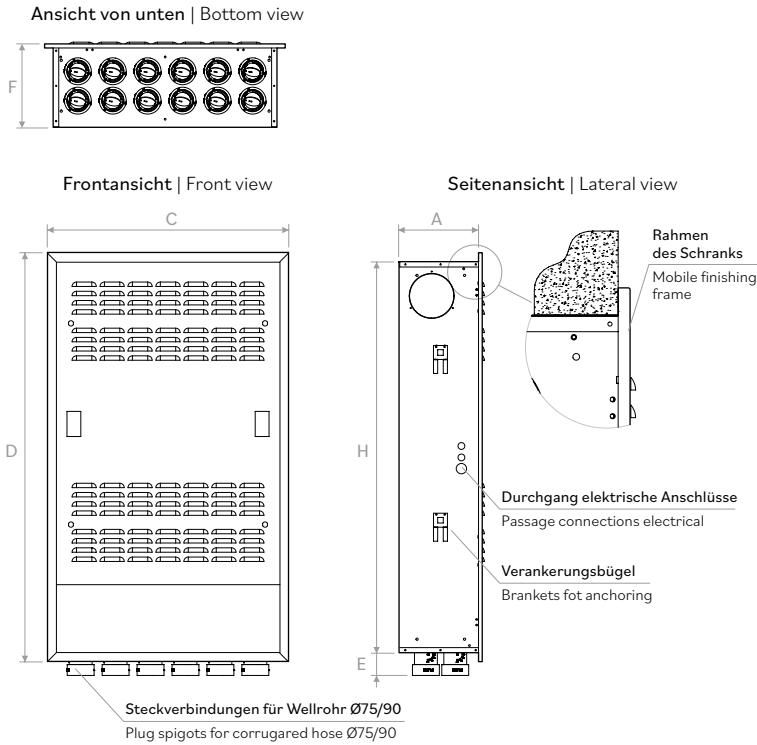

LÖSUNGEN FÜR DAS ÖFFNEN VON PANEELN BEI DER MONTAGE
SOLUTIONS FOR OPENING PANELS DURING ASSEMBLY

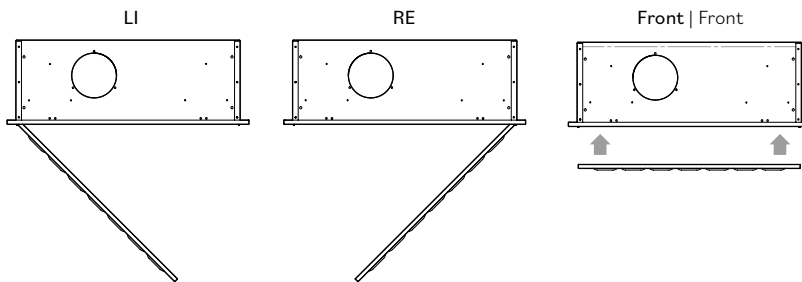

	A	B	C	D	E	F	G	H	I	ØL
mm	285	800	865	1465	80	300	279	1400	126	160

MÖGLICHE KONFIGURATIONEN
POSSIBLE CONFIGURATIONS

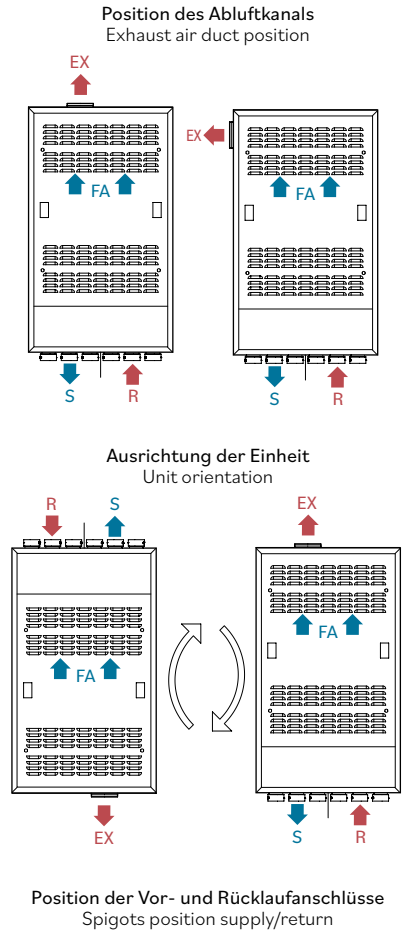

Legende | Legend
 EX = Abluft | exhaust air
 R = Rücklauf | return
 FA = Außenluft | fresh air
 S = Vorlauf | supply

CODES | CODES

Modell | Model
EHRDCD25
EHRDCD259003*

* Version RAL 9003 matt lackiert | Version RAL 9003 matt painted



EHCRCDC25

WANDBÜNDIGES GEHÄUSEMODUL-EINHEIT | HOUSING UNIT MODULE FLUSH WITH THE WALL

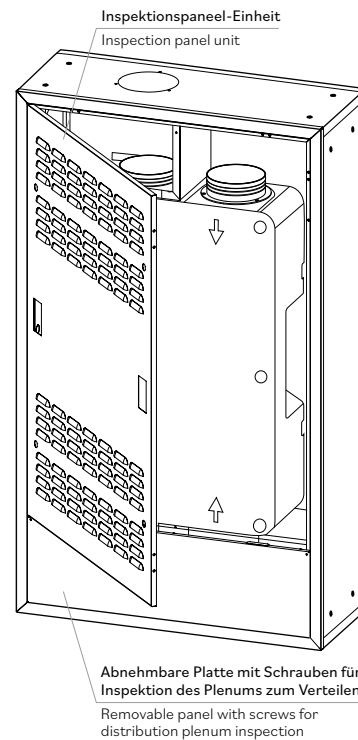

Wandbündiges Außengehäusemodul aus verzinktem Stahl (auf Wunsch matt lackiert RAL 9003) mit innenliegender Wärmedämmung und zusätzlicher Außenschale aus verzinktem Stahl mit dazwischenliegender Mineralwolle, 30 mm dick. Geeignet für die Installation von RDCD25E (Geräte mit Ausrichtung B).

- Erfordert keine Installation eines Kondensatabflusssystems.
- Installation des Luftaustrittspunktes sowohl im oberen als auch im unteren Teil.
- Positionierung von Plenum zum Verteilen (Vor- und Rücklauf) sowohl im oberen als auch im unteren Teil.
- Positionierung von Plenum zum Verteilen (Vor- und Rücklauf) senkrecht zur Gehäusewand.
- Türöffnung rechts, links oder flächenbündig, die bei der Installation verändert werden kann.

External housing module flush with the wall made of galvanized steel (painted RAL 9003 matt on request) with internal thermal insulation and additional external casing in galvanized steel with 30 mm thick mineral wool interposition. Suitable for installation of RDCD25E (unit in "B" orientation).

- It does not require the installation of a condensate drainage system.
- Installation of the air exhaust point in both upper and lower part.
- Positioning of the distribution plenum (supply and return) both in the upper and lower part.
- Positioning of the distribution plenum (supply and return) perpendicular to the housing wall.
- Opening of the door to the left, to the right or recessed modifiable during installation.



ZEICHNUNGEN | DRAWINGS

Ansicht von unten | Bottom view

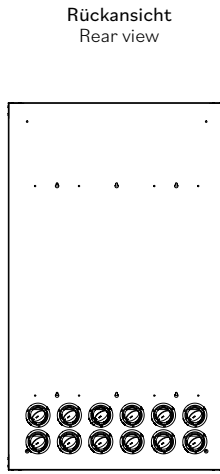
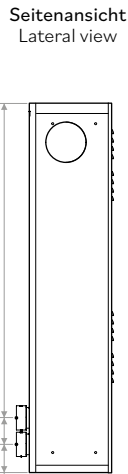
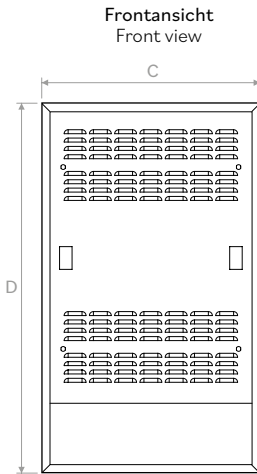
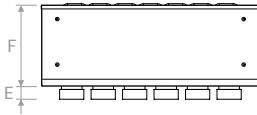

Ansicht von oben | Top view

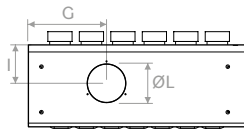

**LÖSUNGEN FÜR DAS ÖFFNEN VON PANEELN BEI DER MONTAGE
SOLUTIONS FOR OPENING PANELS DURING ASSEMBLY**

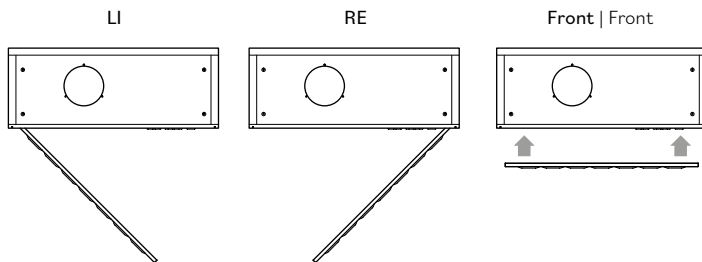

	A	B	C	D	E	F	G	H	I	ØL
mm	105	114	865	1465	51	330	310	1246	156	160

**MÖGLICHE KONFIGURATIONEN
POSSIBLE CONFIGURATIONS**

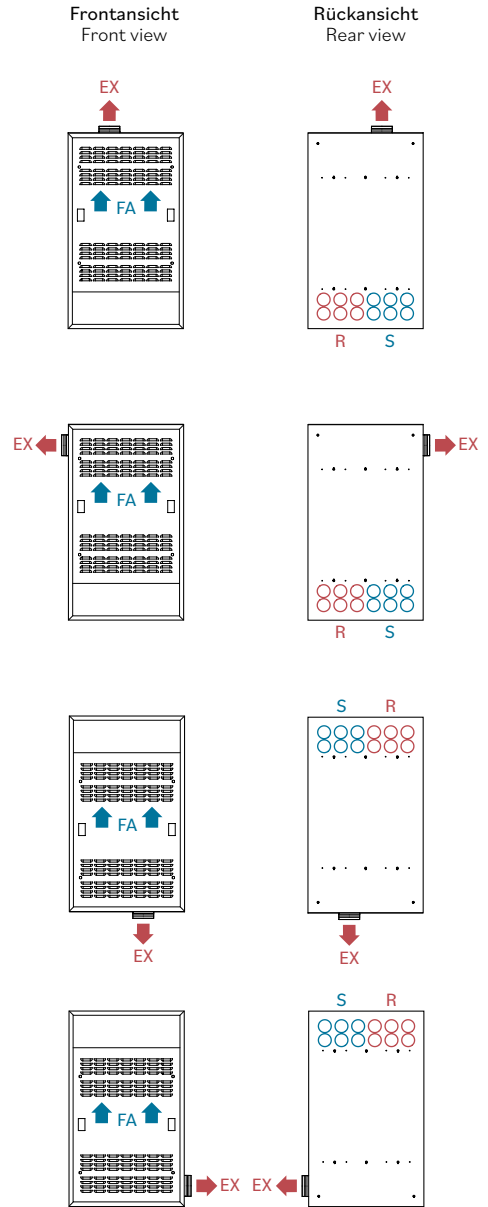

Legende | Legend
 EX = Abluft | exhaust air
 R = Rücklauf | return
 FA = Außenluft | fresh air
 S = Vorlauf | supply

CODES | CODES

Modell | Model
EHCRDCD25
EHCRDCD259003*

* Version RAL 9003 matt lackiert | Version RAL 9003 matt painted

