

RDCD25SKH

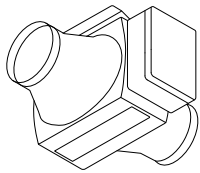

4BRF



Optional - ECOFILTRIO PLUS

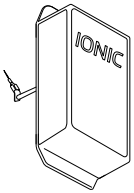

Optional - IONIC

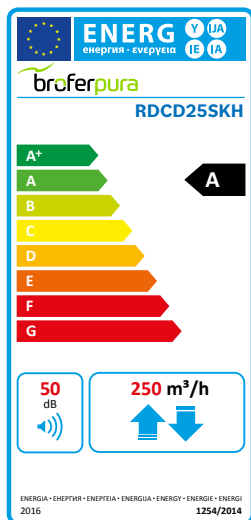

SEHR HOCHEFFIZIENTE ZENTRALISIERTE WÄRMERÜCKGEWINNUNGSEINHEIT FÜR PRIVATHAUSHALTE WIRELESS PLUG-AND-PLAY-EINSTELLUNG INKLUSIVE AUTOMATISCHEM BYPASS INKLUSIVE EINBAU HORIZONTAL-VERTIKAL-RECHTS-LINKS

Wärmerückgewinnungseinheit: Gegenstrom, vollständig aus Kunststoff.

Struktur: selbsttragend in wasserdichtem PPE, komplett mit Filterabsaugung und Kondensatabfuhr.

Lüfter: Plug Lüfter mit EC bürstenlosem Motor mit einfacher Ansaugung.

Filter: Die Einheiten sind serienmäßig mit gewellten Filterzellen aus synthetischen Fasern der Klasse G4 ausgestattet, optional mit einem Hochleistungsfilter F7 für die Außenluft.

DOMESTIC CENTRALIZED HEAT RECOVERY UNIT WITH VERY HIGH EFFICIENCY AND WITH WIRELESS PLUG AND PLAY CONTROL SYSTEM INCLUDED AUTOMATIC BY-PASS INCLUDED INSTALLATION HORIZONTAL-VERTICAL-RIGHT -LEFT

Heat recovery: heat exchanger of the type in countercurrent entirely made of plastic material.

Structure: free standing EPP seal, complete of filters ex traction system and drain condensate.

Fans: plug fan with EC Brushless engine single inlet.

Filters: the units are equipped with standard filter cells synthetic fiber efficiency G4, optional F7 efficiency on fresh air.

Luftdurchsatz (mc/h) Nominal air flow (mc/h)	250
Statischer nutzbarer Druck (pa) Useful static pressure (pa)	100

DATEN FÜR JEDEN LÜFTER | DATA FOR EACH FAN

Nennleistung (w) Installed power (W)	50
Drehungen (1/min) Round (1/MIN)	4320
I Nennstrom (A) Current (A)	0,46
Spannung (V) Rated voltage (V)	230
Frequenz (Hz) Frequency (HZ)	50
Geschwindigkeit (nr) Speed (nr)	3+(1 booster)

FILTER | FILTERS

Wirkungsgrad Efficiency Standard	G4 ISO COARSE > 65 %
Wirkungsgrad Efficiency Optional	F7 ISO e PM1 > 65 %



ZEICHNUNGEN | DRAWINGS

GEWICHT | WEIGHT: 14 kg

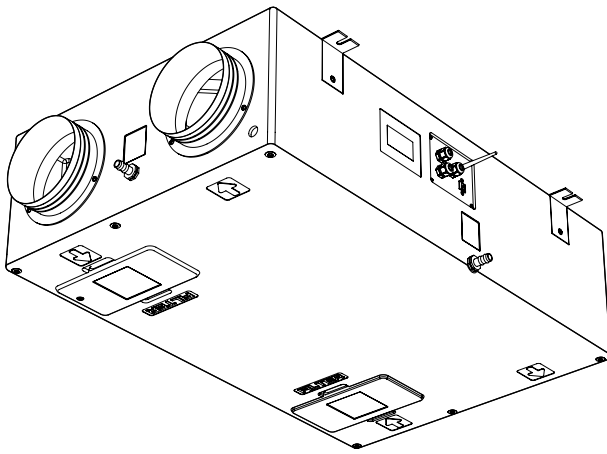

Ansicht von unten | Bottom View

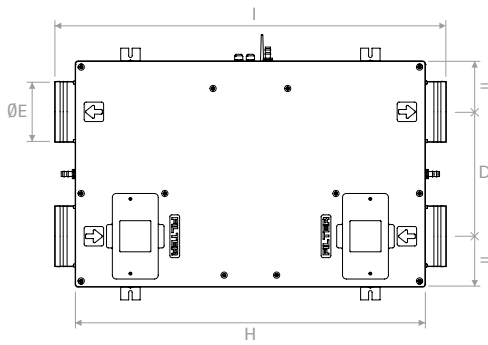

Innenansicht | Internal view

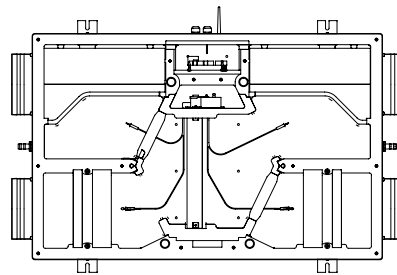

Seitenansicht | Side view

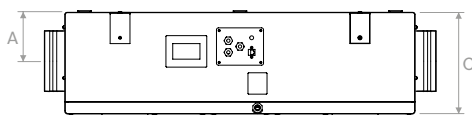

Frontansicht | Front view

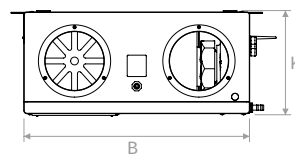

Draufsicht | Plan view

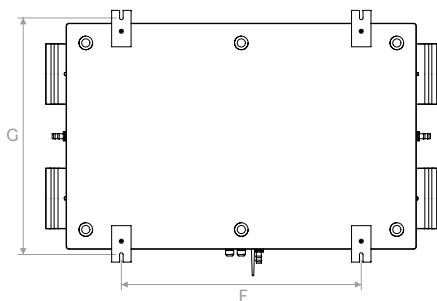

	A	B	C	D	ØE	F	G	H	I	K
mm	125	580	260	320	156	617	609	900	1005	268



ZERTIFIZIERTE LEISTUNGEN NACH EN 13141:7:2011 | PERFORMANCE EN 13141:7:2011 CERTIFIED

Statischer Druck
Useful static pressure
① ③

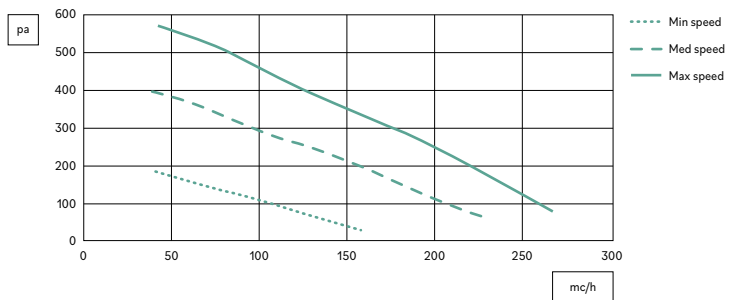

Spezifische Lüfterleistung
S.F.P.
②

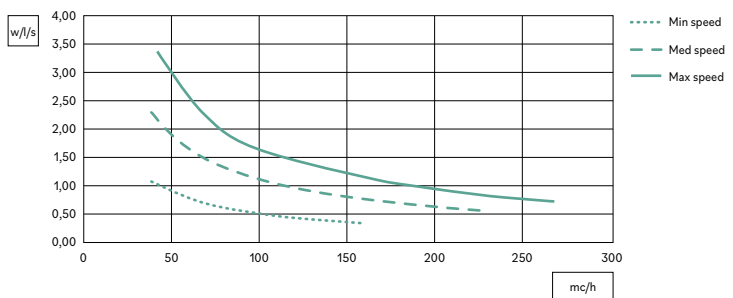

ZERTIFIZIERTER WÄRMETAUSCHER NACH EN 308 | HEAT EXCHANGER EN 308 CERTIFIED

Diagramm Wirkungsgrad im Sommer
Außenluft: 32 °C / 50 % U.R.
Raumluft: 26 °C / 50 % U.R.
Summer efficiency chart
Fresh air: 32 °C / 50 % R.H.
Return air: 26 °C / 50 % R.H.



Diagramm Wirkungsgrad im Winter
Außenluft: - 5 °C / 80 % U.R.
Raumluft: 20 °C / 50 % U.R.
Winter efficiency chart
Fresh air: - 5 °C / 80 % R.H.
Return air: 20 °C / 50 % R.H.



- ① Daten mit G4-Filter Standard | Data with standard G4 filters
- ② Daten für jeden Lüfter | Data for single fan
- ③ Druckabfall Filterwirkungsgrad F7 80 pa bei maximalem Durchfluss mit sauberem Filter
Air pressure drop with F7 efficiency filter 80 pa at maximum air flow rate with clean filter

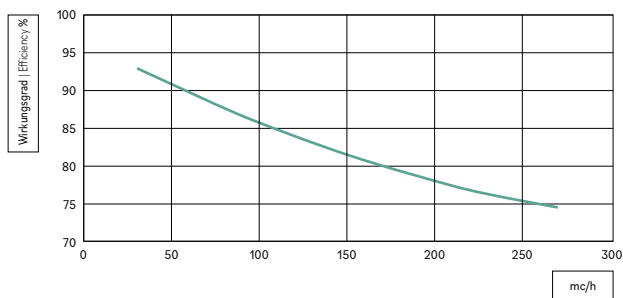
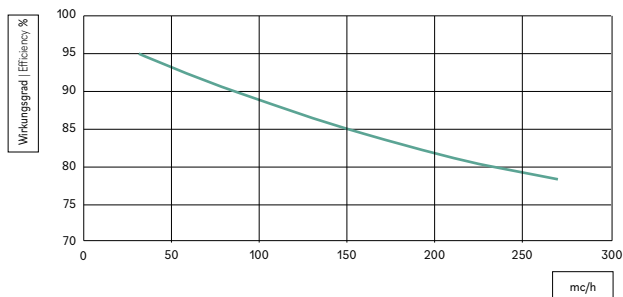

KONFIGURATION | CONFIGURATION

VERTIKALER WANDEINBAU | VERTICAL WALL INSTALLATION

Typ | Type A (Standard)

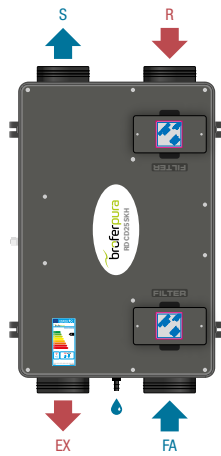

Typ | Type B

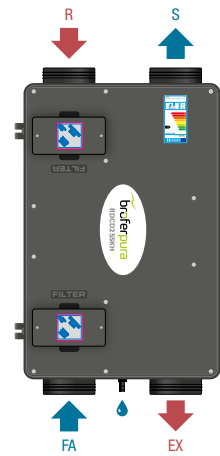

HORIZONTALER DECKENEINBAU | HORIZONTAL CEILING INSTALLATION

Typ | Type A (Standard)

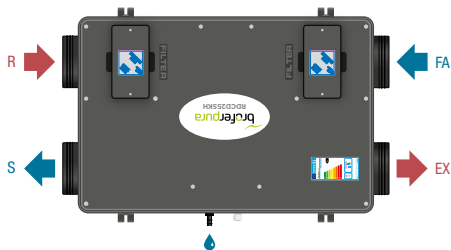

Typ | Type A1 (Standard)



Typ | Type B

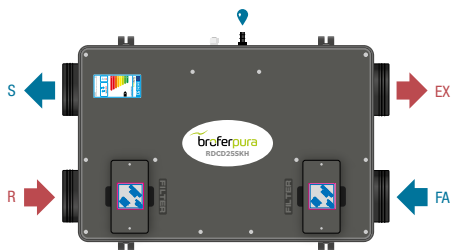

Typ | Type B1



- Legende | Legend**
 EX = Abluft | exhaust air
 R = Rücklauf | return
 FA = Außenluft | fresh air
 S = Vorlauf | supply



LEISTUNGSERKLÄRUNG WÄRMERÜCKGEWINNUNGSEINHEIT

DECLARATION OF PERFORMANCE HEAT RECOVERY UNIT

Name oder Handelsname des Herstellers Supplier name or trade mark	BROFER								
Kennzeichnung des Lieferantenmodells und installierte Optionen Supplier Model Identifier and options installed	RDCD25SKH + 4BRF			RDCD25SKH + RHRF / CO2RF			RDCD25SKH + RHRF / CO2RF lokal-local		
Bezugsklima Reference climate	gemäßigt Temperate	kalt Cold	warm Hot	gemäßigt Temperate	kalt Cold	warm Hot	gemäßigt Temperate	kalt Cold	warm Hot
SEC in [kWh/(m ² a)] für jede Art von Klima (gemäßigt, heiß, kalt) for each type of climate (temperate, hot, cold)	-32,31	-79,19	-9,46	-35,88	-76,82	-12,44	-40,03	-82,35	-15,78
SEC Class	B	A+	F	A	A+	E	A	A+	E
Angegebener Typ der Belüftungseinheit Declared Typology	UVR-B Bidirektional UVR-B Bidirectional			UVR-B Bidirektional UVR-B Bidirectional			UVR-B Bidirektional UVR-B Bidirectional		
Typ des installierten Antriebs Type of drive installed	Mehrstufiger Antrieb Multi-speed drive			Variable Geschwindigkeit Variable speed			Variable Geschwindigkeit Variable speed		
Art des Wärmerückgewinnungssystems Type of heat recovery	Rückgewinnung Recuperative			Rückgewinnung Recuperative			Rückgewinnung Recuperative		
Thermischer Wirkungsgrad ¹ Thermal efficiency ¹	77,1%			77,1%			77,1%		
Maximale Durchflussmenge in [m ³ /h] ² Maximum flow rate in [m ³ /h] ²	250			250			250		
Maximale elektrische Gesamtleistung in [W] Maximum electric Power in [W]	114			114			114		
Schallleistungspegel (LWA) in [dB(A)] ³ Sound Power Level (LWA) in [dB(A)] ³	50			50			50		
Referenz-Durchflussmenge in [m ³ /h] ⁴ Reference flow rate [m ³ /h] ⁴	175			175			175		
Referenzdruckdifferenzen [Pa] Reference pressure difference in [Pa]	50			50			50		
SPI in [W/m ³ /h] ⁵	0,28			0,28			0,28		
Kontrollfaktor und Typologie Control factor and typology	1			0,85			0,65		
Maximale interne Leckage in Prozent [%] ⁶ Declared maximum internal leakage [%] ⁶	0,7			0,7			0,7		
Maximale externe Leckagerate [%] ⁶ Declared maximum external leakage [%] ⁶	1,5			1,5			1,5		
SEC gemäßigtes Klima (kWh Strom/Jahr) SEC Temperate climate (kWh electricity/annum)	396			298			193		
AHS (Primärenergie kWh/Jahr) AHS (kWh primary energy/annum)	4.171	8.160	1.886	4.280	8.374	1.936	4.426	8.659	2.002
Internetadresse mit Konstruktionen Internet address for pre/dis-assembly instruction	www.broferpura.it								





1: Wirkungsgrad gemäß EN13141-7:2010 bei Referenzdurchfluss bei 50 Pa | Efficiency according EN13141-7:2010 at reference flow at 50 Pa
2: Maximaler Durchfluss bei 100 Pa Außendruck | Maximum flow at 100 Pa external pressure
3: Gehäuseabstrahlung bei Referenzdurchflussmenge bei 50 Pa Außendruck | Casing radiation at reference flow rate at 50 Pa external pressure
4: Der Referenzdurchfluss beträgt 70% des maximalen Durchflusses bei 50 Pa Außendruck gemäß EN13141-7:2010
Reference flow rate is 70% of maximum flow at 50 Pa external pressure according EN13141-7:2010
5: In Übereinstimmung mit EN13141-7:2010 bei Referenzdurchfluss | According EN13141-7:2010 at reference flow rate
6: Nach EN13141-7:2010 | According EN13141-7:2010
SEC: Spezifischer Energieverbrauch | Specific Energy Consumption



CODES | CODES

Modell Model	Beschreibung Description
RDCD25SKH	
RDCD25SKHI*	Abmessungen Sizes pag. 266
RDCD25SKHBE**	
KFTR060A	Ersatzfiltersatz (2 Stück) Wirkungsgrad G4 Replacement filter kit (2 pcs) efficiency G4
FTRLET483	Ersatzfilter Wirkungsgrad F7 Replacement filter efficiency F7

* Version komplett mit IONIC-Ionisator | Version complete with IONIC ionizer
 ** Version mit Elektrobatterie im Gerät | Version with electric battery inside the unit

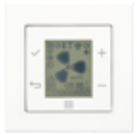
	4BRF	RHRF	CO2RF	MODBUSRF	APPRF	DSPRF
Modell Model						
Kontrolle der Geschwindigkeit Speed control	●	●	●		●	●
By-pass	●	●	●		●	●
Frostschutzmittel Defrost protection	●	●	●		●	●
Filter verstopft Clogged filters	●	●	●		●	●
Kontrolle der Feuchte Humidity control		●				
Kontrolle CO ₂ CO ₂ control			●			
Booster-Fuktion Booster function	●				●	●
MODBUS-Sender MODBUS gate way				●	●	
Einstellung der Geschwindigkeit Speeds setting						●
ON/OFF						●
Pünktliche Alarime Punctual alarms	●	●	●			●

ZUBEHÖR | ACCESSORIES

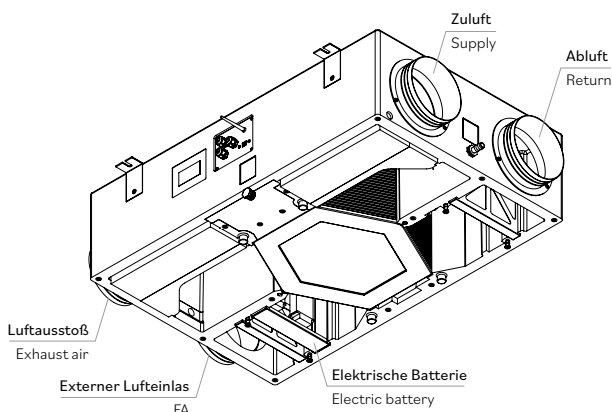

RDCD25SKHBE - RDCD25SKHEBE

1,5 kw - 230 V - 50 Hz Elektrobatterie im Gerät integriert
 Electric battery 1,5 kw - 230 V - 50 Hz integrated in the unit
Batteriesteuerung durch die Geräteplatine
 Battery controlled by PCB of the unit
 System nach Geräteauslieferung nicht mehr verfügbar
 System not available after unit delivery

EHRDCD25SKH

EINHEITSEINBAU-GEHÄUSEMODUL | UNIT MODULE BUILT-IN THE WALL

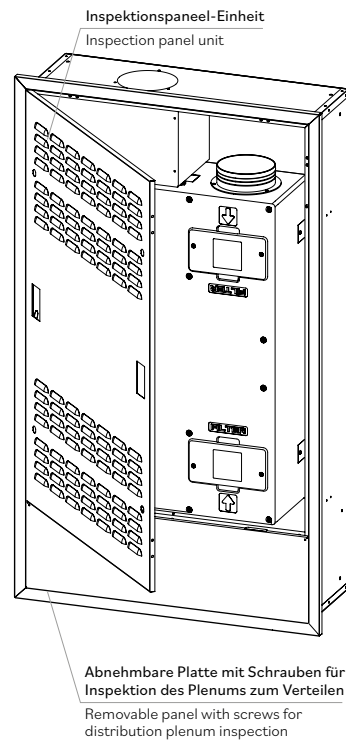

Externes Gehäusemodul zur Wandmontage aus verzinktem Stahl (auf Wunsch matt lackiert RAL 9003) mit innenliegender Wärmedämmung. Geeignet für die Installation von RDCD25SKHE (Geräte mit Ausrichtung B).

- Erfordert keine Installation eines Kondensatabflusssystems.
- Installation des Luftaustrittspunktes sowohl im oberen als auch im unteren Teil.
- Positionierung von Plenum zum Verteilen (Vor- und Rücklauf) sowohl im oberen als auch im unteren Teil.
- Positionierung des Plenums zum Verteilen (Vor- und Rücklauf) sowohl axial als auch senkrecht zur Gehäusewand.
- Türöffnung rechts, links oder flächenbündig, die bei der Installation verändert werden kann.

External housing module to be embedded in the wall made of galvanized steel (painted RAL 9003 matt on request) with internal thermal insulation. Suitable for installation of RDCD25SKHE (unit in "B" orientation).

- It does not require the installation of a condensate drainage system.
- Installation of the air exhaust point in both the upper and lower part.
- Positioning of the distribution plenum (supply and return) both in upper and lower part.
- Positioning of the distribution plenum (supply and return) both axial and perpendicular to the housing wall.
- Opening of the door to the left, to the right or recessed modifiable during installation.



ZEICHNUNGEN | DRAWINGS

Ansicht von unten | Bottom view

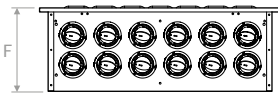

Frontansicht | Front view

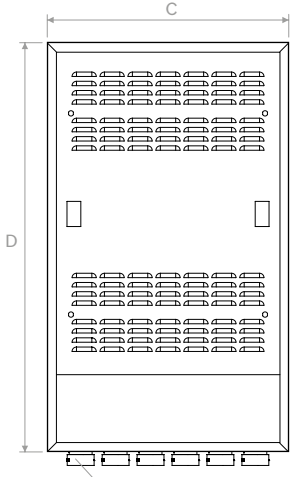

Seitenansicht | Lateral view

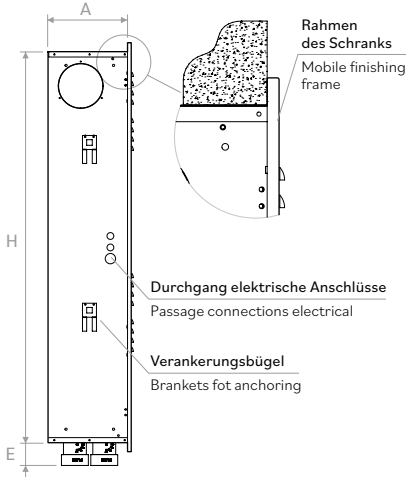

Steckverbindungen für Wellrohr Ø75/90
Plug spigots for corrugated hose Ø75/90

Ansicht von oben | Top view

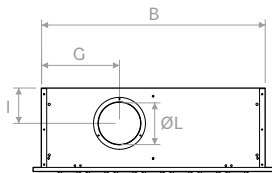

LÖSUNGEN FÜR DAS ÖFFNEN VON PANEELN BEI DER MONTAGE
SOLUTIONS FOR OPENING PANELS DURING ASSEMBLY

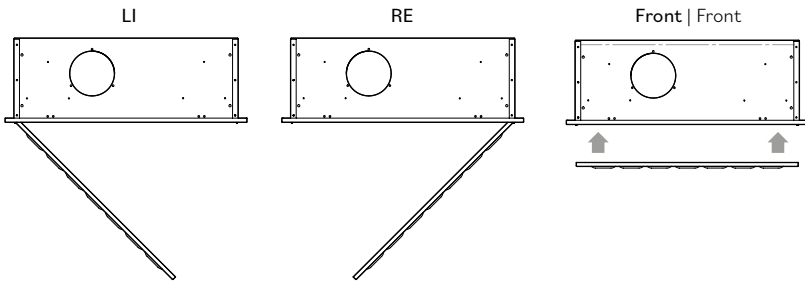

	A	B	C	D	E	F	G	H	I	ØL
mm	285	800	865	1465	80	300	279	1400	126	160

MÖGLICHE KONFIGURATIONEN
POSSIBLE CONFIGURATIONS

Position des Abluftkanals
Exhaust air duct position

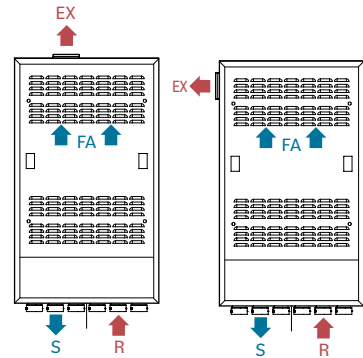

Ausrichtung der Einheit
Unit orientation

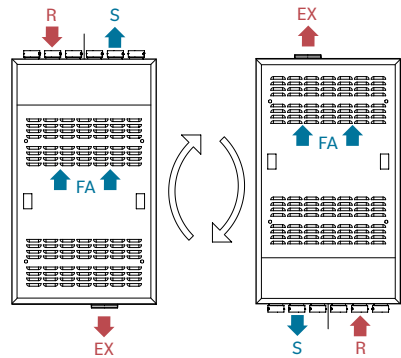

Position der Vor- und Rücklaufanschlüsse
Spigots position supply/return

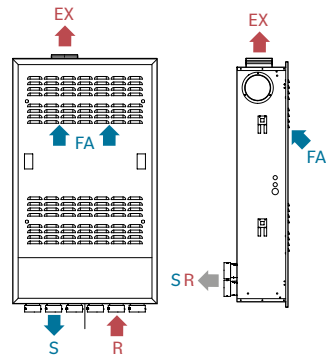

Legende | Legend
 EX = Abluft | exhaust air
 R = Rücklauf | return
 FA = Außenluft | fresh air
 S = Vorlauf | supply

CODES | CODES

Modell | Model

EHRDCD25SKH

EHRDCD25SKH9003*

* Version RAL 9003 matt lackiert | Version RAL 9003 matt painted



EHCRDCD25SKH

WANDBÜNDIGES GEHÄUSEMODUL-EINHEIT | HOUSING UNIT MODULE FLUSH WITH THE WALL

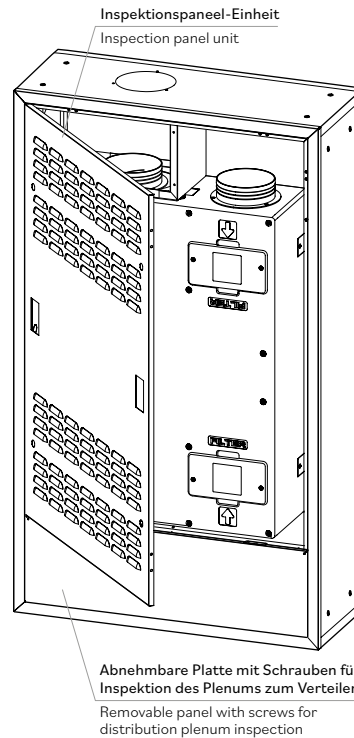

Wandbündiges Außengehäusemodul aus verzinktem Stahl (auf Wunsch matt lackiert RAL 9003) mit innenliegender Wärmedämmung und zusätzlicher Außenschale aus verzinktem Stahl mit dazwischenliegender Mineralwolle, 30 mm dick. Geeignet für die Installation von RDCD25SKHE (Geräte mit Ausrichtung B).

- NERfordert keine Installation eines Kondensatabflusssystems.
- Installation des Luftaustrittspunktes sowohl im oberen als auch im unteren Teil.
- Positionierung von Plenum zum Verteilen (Vor- und Rücklauf) sowohl im oberen als auch im unteren Teil.
- ositionierung von Plenum zum Verteilen (Vor- und Rücklauf) senkrecht zur Gehäusewand.
- Türöffnung rechts, links oder flächenbündig, die bei der Installation verändert werden kann.

External housing module flush with the wall made of galvanized steel (painted RAL 9003 matt on request) with internal thermal insulation and additional external casing in galvanized steel with 30 mm thick mineral wool interposition. Suitable for installation of RDCD25SKHE (unit in "B" orientation).

- It does not require the installation of a condensate drainage system.
- Installation of the air exhaust point in both upper and lower part.
- Positioning of the distribution plenum (supply and return) both in the upper and lower part.
- Positioning of the distribution plenum (supply and return) perpendicular to the housing wall.
- Opening of the door to the left, to the right or recessed modifiable during installation.



ZEICHNUNGEN | DRAWINGS

Ansicht von unten | Bottom view

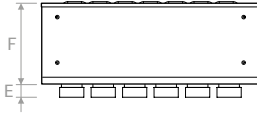

Frontansicht
Front view

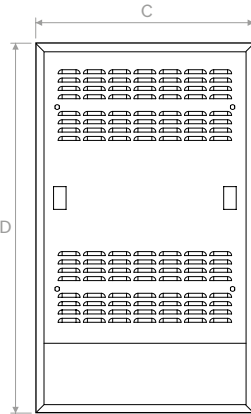

Seitenansicht
Lateral view

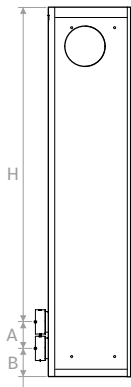

Rückansicht
Rear view

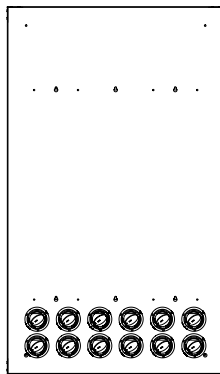

Ansicht von oben | Top view

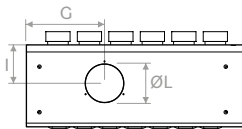

**LÖSUNGEN FÜR DAS ÖFFNEN VON PANEELN BEI DER MONTAGE
SOLUTIONS FOR OPENING PANELS DURING ASSEMBLY**

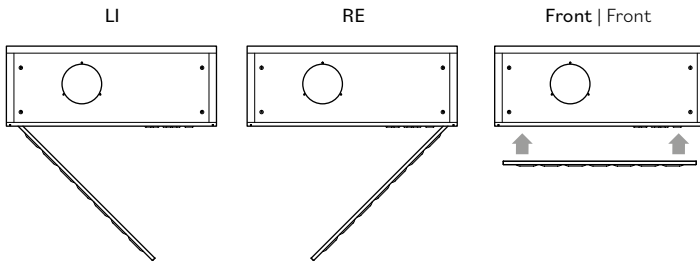

**MÖGLICHE KONFIGURATIONEN
POSSIBLE CONFIGURATIONS**

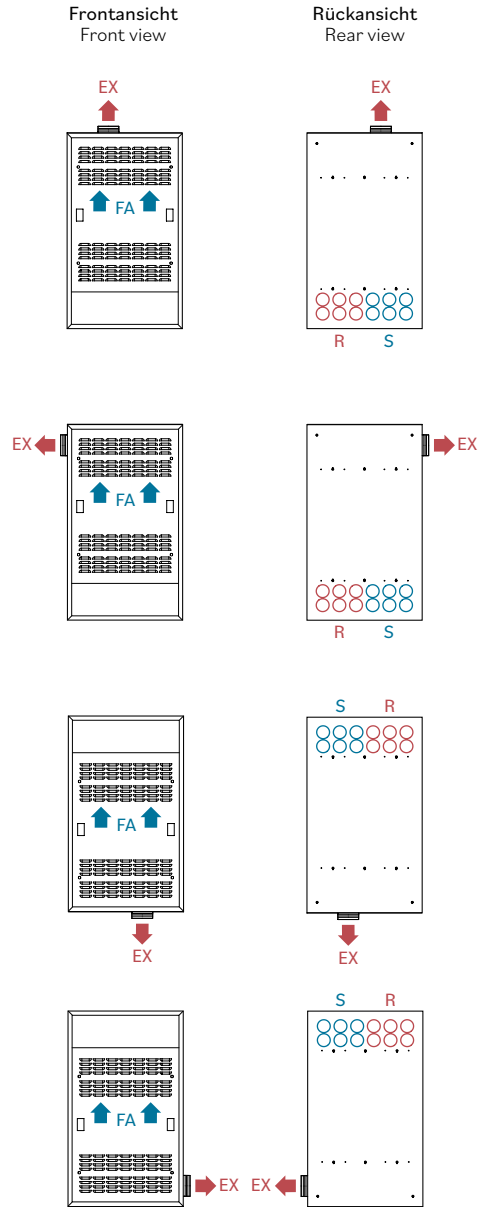

Legende | Legend
 EX = Abluft | exhaust air
 R = Rücklauf | return
 FA = Außenluft | fresh air
 S = Vorlauf | supply

	A	B	C	D	E	F	G	H	I	ØL
mm	105	114	865	1465	51	330	310	1246	156	160

CODES | CODES

Modell | Model

EHCRDCD25SKH

EHCRDCD25SKH9003*

* Version RAL 9003 matt lackiert | Version RAL 9003 matt painted

