

# RDCD25SKHE

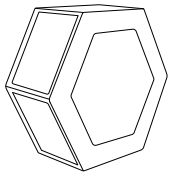

4BRF



**Inclus** - Échangeur enthalpique  
**Included** - Enthalpic heat exchanger

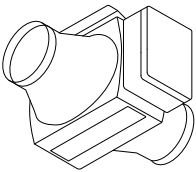

**Optional** - ECOFILTRIO PLUS

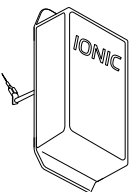

**Optional** - IONIC

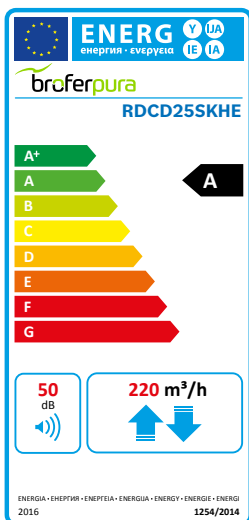

## UNITÉ CENTRALE DE RÉCUPÉRATION DE CHALEUR DOMESTIQUE À TRÈS HAUT RENDEMENT REGLAGE PLUG AND PLAY SANS FIL INCLUS BY-PASS AUTOMATIQUE INCLUS INSTALLATION HORIZONTALE-VERTICALE-DROITE-GAUCHE

**Récupérateur de chaleur** : à contre-courant entièrement réalisé en matière plastique. *Version avec échangeur enthalpique.*

**Structure** : autoportante en PPE et étanche avec système d'extraction filtres.

**Ventilateurs** : plug fan avec moteur EC brushless à simple aspiration.

**Filtres** : les unités sont équipées en série de cellules filtrantes ondulées en fibre synthétique de classe G4 en standard, avec un filtre d'efficacité F7 en option sur l'air extérieur.

## DOMESTIC CENTRALIZED HEAT RECOVERY UNIT WITH VERY HIGH EFFICIENCY AND WITH WIRELESS PLUG AND PLAY CONTROL SYSTEM INCLUDED AUTOMATIC BY-PASS INCLUDED INSTALLATION HORIZONTAL-VERTICAL-RIGHT -LEFT

**Heat recovery**: heat exchanger of the type in countercurrent entirely made of plastic material. *Version with enthalpic heat exchanger.*

**Structure**: free standing EPP seal, complete of filters ex traction system.

**Fans**: plug fan with EC Brushless engine single inlet.

**Filters**: the units are equipped with standard filter cells synthetic fiber efficiency G4, optional F7 efficiency on fresh air.

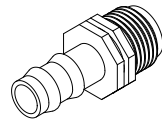

Prédisposition pour l'évacuation des condensations.  
Predisposition for condensate drying.

Débit d'air (m <sup>3</sup> /h)   Nominal air flow (mc/h)	220
Pression statique utile (pa)   Useful static pressure (pa)	100

### DONNEES RELATIVES A CHAQUE VENTILATEUR | DATA FOR EACH FAN

Puissance nominale (W)   Installed power (W)	50
Tours (1/min)   Round (1/MIN)	4320
I nominal (A)   Current (A)	0,46
Tension (V)   Rated voltage (V)	230
Fréquence (Hz)   Frequency (HZ)	50
Vitesse (nr)   Speed (nr)	3+(1 booster)

### FILTRES | FILTERS

Efficacité   Efficiency Standard	G4 ISO COARSE > 65 %
Efficacité   Efficiency Optional	F7 ISO e PM1 > 65 %

**DESSINS | DRAWINGS**

POIDS | WEIGHT: 14 kg

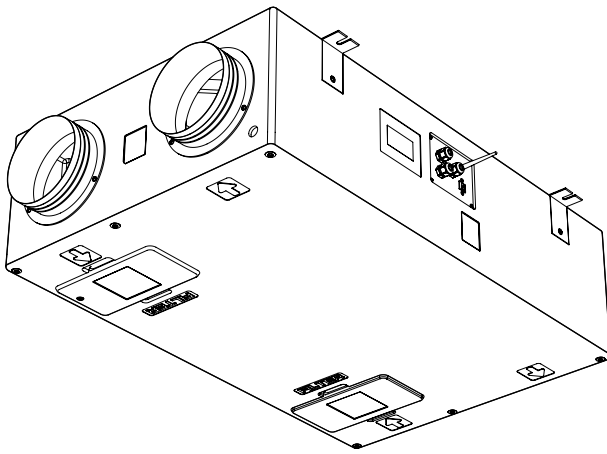

Vue inférieure | Bottom View

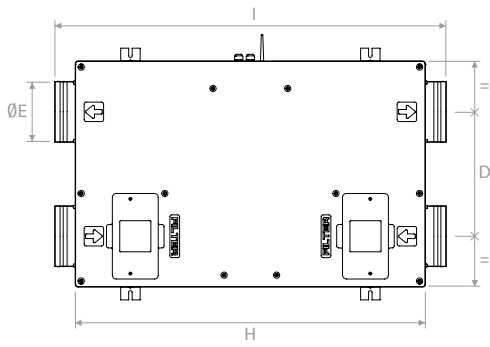

Vue intérieure | Internal view

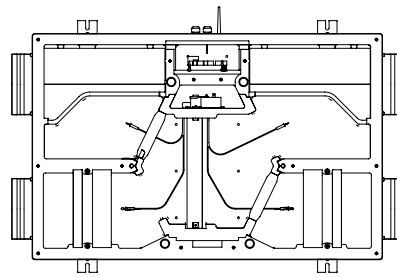

Vue latérale | Side view

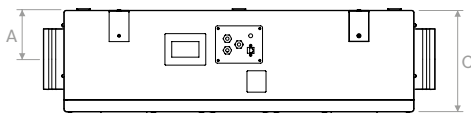

Vue frontale | Front view

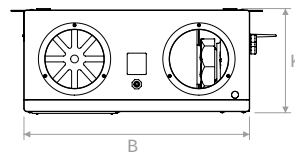

Vue en plan | Plan view

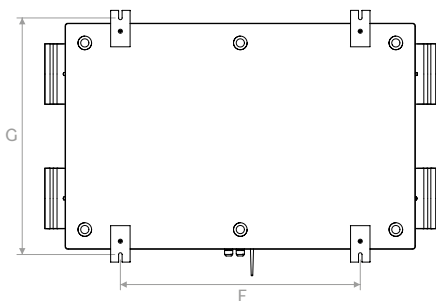

	A	B	C	D	ØE	F	G	H	I	K
mm	125	580	260	320	156	617	609	900	1005	268



**DIAGRAMMES DE PERFORMANCES | PERFORMANCE CHARTS**

PERFORMANCES CERTIFIÉES EN 13141:7:2011 | PERFORMANCE EN 13141:7:2011 CERTIFIED

**Pression statique utile**  
Useful static pressure  
① ③

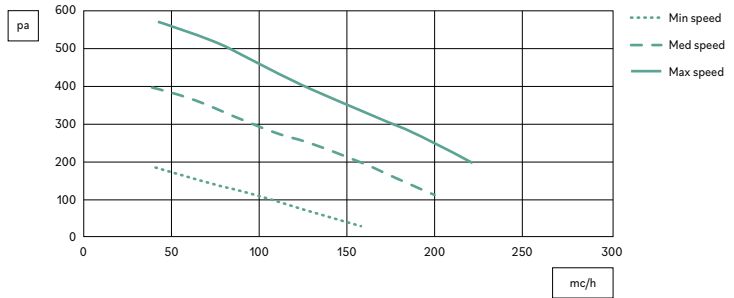

**Puissance spécifique au ventilateur S.F.P.**  
②

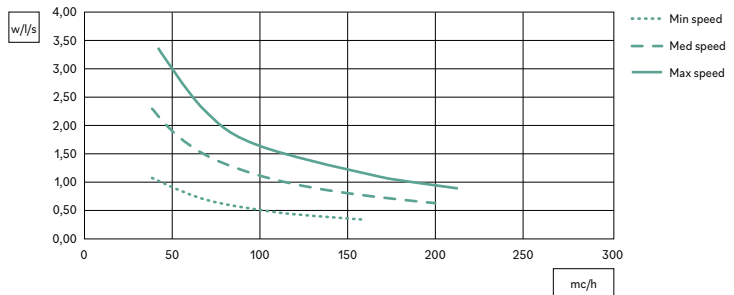

**Diagramme d'efficacité sensible hivernale**  
Air extérieur : 25 °C  
Air ambiant : 5 °C  
**Winter sensible efficiency chart**  
Fresh air: 25 °C  
Return air: 5 °C

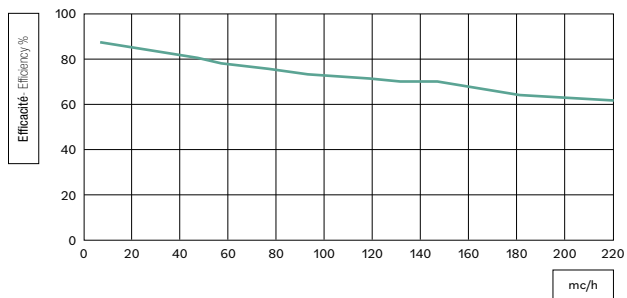

**Diagramme d'efficacité latente hivernale**  
Air extérieur : 5 °C - 79 % U.R.  
Air ambiant : 25 °C - 50 % U.R.  
**Winter latent efficiency chart**  
Fresh air: 5 °C - 79 % R.H.  
Return air: 25 °C - 50 % R.H.

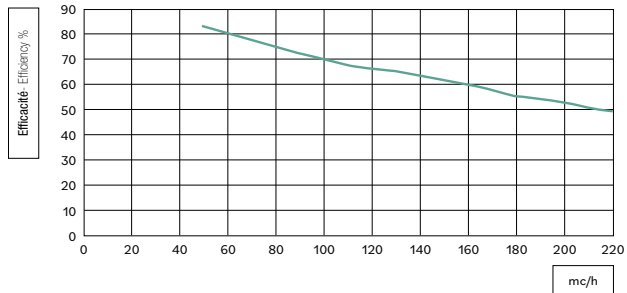

① Données avec filtres G4 standard | Data with standard G4 filters  
② Données relatives à chaque ventilateur | Data for single fan  
③ Pertes de charge filtre efficacité F7 80 pa au débit maximal avec filtre propre  
Air pressure drop with F7 efficiency filter 80 pa at maximum air flow rate with clean filter



**Diagramme d'efficacité sensible d'été**  
**Air extérieur : 35 °C**  
**Air ambiant : 25 °C**  
**Summer sensible efficiency chart**  
 Fresh air: 35 °C  
 Return air: 25 °C

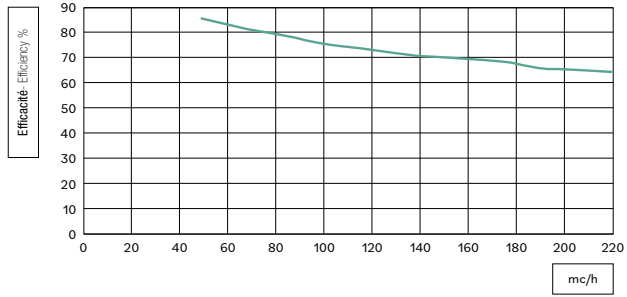

**Diagramme d'efficacité latente d'été**  
**Air extérieur : 35 °C - 57 % U.R.**  
**Air ambiant : 25 °C - 50 % U.R.**  
**Summer latent efficiency chart**  
 Fresh air: 35 °C - 57 % R.H.  
 Return air: 25 °C - 50 % R.H.

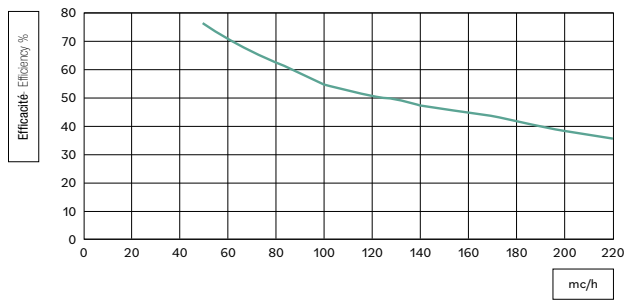

# RDCD25SKHE

## CONFIGURATION | CONFIGURATION

### MONTAGE MURAL VERTICAL | VERTICAL WALL INSTALLATION

Type | Type A (Standard)

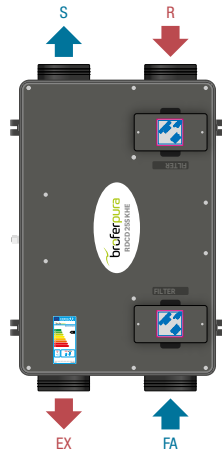

Type | Type B

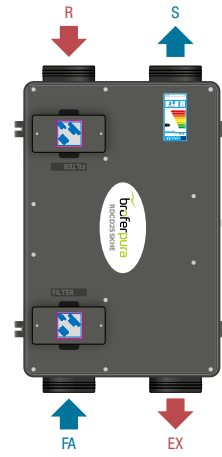

### INSTALLATION HORIZONTALE AU PLAFOND | HORIZONTAL CEILING INSTALLATION

Type | Type A (Standard)

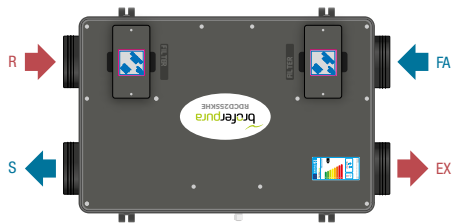

Type | Type A1 (Standard)

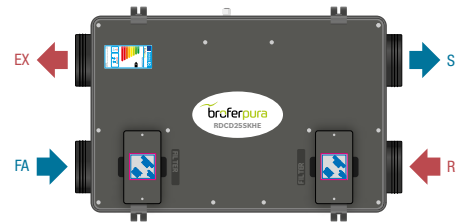

Type | Type B

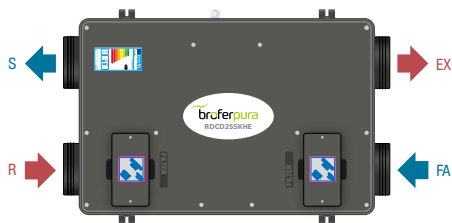

Type | Type B1

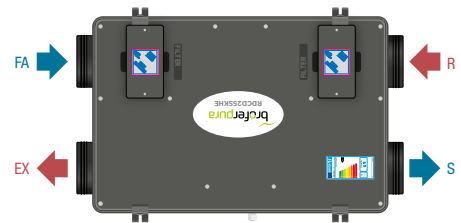

#### Légende | Legend

- EX = expulsion | exhaust air
- R = reprise | return
- FA = air extérieur | fresh air
- S = refoulement | supply



**DÉCLARATION DES PERFORMANCES DE L'UNITÉ DE RÉCUPÉRATION DE CHALEUR**
**DECLARATION OF PERFORMANCE HEAT RECOVERY UNIT**

Nom ou raison sociale du fabricant Supplier name or trade mark	BROFER								
Code d'identification du modèle du fournisseur et options installées Supplier Model Identifier and options installed	RDCD25SKHE + 4BRF			RDCD25SKHE + RHRF / CO2RF			RDCD25SKHE + RHRF / CO2RF locali-local		
Climat de référence Reference climate	Tempéré Temperate	Froid Cold	Chaud Hot	Tempéré Temperate	Froid Cold	Chaud Hot	Tempéré Temperate	Froid Cold	Chaud Hot
SEC en [kWh/(m <sup>2</sup> a)] pour chaque type de climat (tempéré, chaud, froid) for each type of climate (temperate, hot, cold)	-30,22	-67,95	-8,61	-34,09	-73,19	-11,7	-38,63	-79,55	-15,19
SEC Class	B	A+	F	A	A+	E	A	A+	E
Type déclaré de l'unité de ventilation Declared Typology	UVR-B. bidirectionnel UVR-B Bidirectional			UVR-B. bidirectionnel UVR-B Bidirectional			UVR-B. bidirectionnel UVR-B Bidirectional		
Type d'entraînement installé Type of drive installed	Entraînement à plusieurs vitesses Multi-speed drive			Vitesse variable Variable speed			Vitesse variable Variable speed		
Type de système de récupération de chaleur Type of heat recovery	à récupération Recuperative			à récupération Recuperative			à récupération Recuperative		
Efficacité thermique <sup>1</sup> Thermal efficiency <sup>1</sup>	70%			70%			70%		
Débit maximal en [m <sup>3</sup> /h] <sup>2</sup> Maximum flow rate in [m <sup>3</sup> /h] <sup>2</sup>	220			220			220		
Puissance électrique totale débit maximal [W] Maximum electric Power in [W]	114			114			114		
Niveau de puissance acoustique (LWA) en [dB(A)] <sup>3</sup> Sound Power Level (LWA) in [dB(A)] <sup>3</sup>	50			50			50		
Débit de référence en [m <sup>3</sup> /h] <sup>4</sup> Reference flow rate [m <sup>3</sup> /h] <sup>4</sup>	154			154			154		
Différences de pression de référence [Pa] Reference pressure difference in [Pa]	50			50			50		
SPI in [W/m <sup>3</sup> /h] <sup>5</sup>	0,28			0,28			0,28		
Facteur de contrôle et type Control factor and typology	1			0,85			0,65		
Pourcentage maximal de taux de fuite internes [%] <sup>6</sup> Declared maximum internal leakage [%] <sup>6</sup>	0,7			0,7			0,7		
Pourcentage maximal de taux de fuite externes [%] <sup>6</sup> Declared maximum external leakage [%] <sup>6</sup>	1,5			1,5			1,5		
Adresse Internet avec bâtiments Internet address for pre/dis-assembly instruction	www.broferpura.it								

1: Efficacité selon EN13141-7:2010 au débit de référence à 50 Pa | Efficiency according EN13141-7:2010 at reference flow at 50 Pa

2: Débit maximum à une pression externe de 100 Pa | Maximum flow at 100 Pa external pressure

3: Irradiation du boîtier au débit de référence à une pression externe de 50 Pa | Casing radiation at reference flow rate at 50 Pa external pressure

4: Le pourcentage de débit de référence est de 70 % du débit maximum à une pression externe de 50 Pa conformément à la norme EN13141-7:2010  
Reference flow rate is 70% of maximum flow at 50 Pa external pressure according EN13141-7:2010

5: Conforme à la norme EN13141-7:2010 au débit de référence | According EN13141-7:2010 at reference flow rate

6: Conforme à EN13141-7:2010 | According EN13141-7:2010





SEC: Consommation d'énergie spécifique | Specific Energy Consumption

# RDCD25SKHE

## CODES | CODES

Modèle   Model	Description   Description
<b>RDCD25SKHE</b>	
<b>RDCD25SKHEBE*</b>	
<b>KFTR060A</b>	Jeu de filtres de rechange (2 pièces) efficacité G4   Replacement filter kit (2 pcs) efficiency G4
<b>FTRLET483</b>	Filtre de rechange efficacité F7   Replacement filter efficiency F7

\* Version avec une batterie électrique à l'intérieur de l'unité | Version with electric battery inside the unit

	4BRF	RHRF	CO2RF	MODBUSRF	APPRF	DSPRF
Modèle Model						
Régulateur de vitesse Speed control	●	●	●		●	●
By-pass	●	●	●		●	●
Antigel Defrost protection	●	●	●		●	●
Colmatage du filtre Clogged filters	●	●	●		●	●
Contrôle de l'humidité Humidity control		●				
Contrôle du CO <sub>2</sub> CO <sub>2</sub> control			●			
Fonction booster Booster function	●				●	●
Transmetteur MODBUS MODBUS gate way				●	●	
Réglage de la vitesse Speeds setting						●
ON/OFF						●
Alarmes ponctuelles Punctual alarms	●	●	●			●

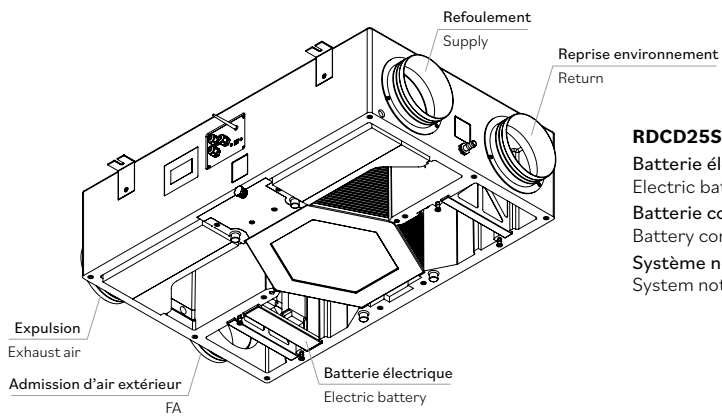

**ACCESSOIRES | ACCESSORIES****RDCD25SKHBE - RDCD25SKHEBE**

Batterie électrique 1 kw - 230 V - 50 Hz intégrée dans l'unité  
Electric battery 1,5 kw - 230 V - 50 Hz integrated in the unit

Batterie contrôlée par la carte PCB de l'unité  
Battery controlled by PCB of the unit

Système non disponible après refolement de l'unité  
System not available after unit delivery