

RDCD25SKH

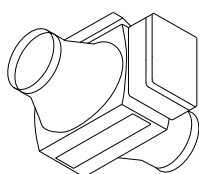

4BRF



Optional - ECOFILTRU PLUS

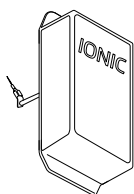

Optional - IONIC

UNITATE DE RECUPERARE CĂLDURĂ SISTEM CENTRALIZAT PENTRU UZ DOMESTIC, CU EFICIENȚĂ FOARTE RIDICATĂ INCLUSIV SISTEM DE CONTROL “PLUG AND PLAY”, WIRELESS BY-PASS AUTOMAT INCLUS INSTALARE ORIZONTALĂ-VERTICALĂ-DREAPTA -STÂNGA

Recuperare de căldură: schimbător de căldură în contracurent executat în întregime din material plastic.

Structură: corp autoportant din EPP, cu sistem acces filtre și racord condens.

Ventilator: plug fan cu motor EC fără perii, monoaspirant.

Filtre: unitățile sunt echipate cu filtre standard din material sintetic eficiență G4, opțional F7 pentru filtrul de aer proaspăt.

DOMESTIC CENTRALIZED HEAT RECOVERY UNIT WITH VERY HIGH EFFICIENCY AND WITH WIRELESS PLUG AND PLAY CONTROL SYSTEM INCLUDED AUTOMATIC BY-PASS INCLUDED INSTALLATION HORIZONTAL-VERTICAL-RIGHT -LEFT

Heat recovery: heat exchanger of the type in countercurrent entirely made of plastic material.

Structure: free standing EPP seal, complete of filters extraction system and drain condensate.

Fans: plug fan with EC Brushless engine single inlet.

Filters: the units are equipped with standard filter cells synthetic fiber efficiency G4, optional F7 efficiency on fresh air.

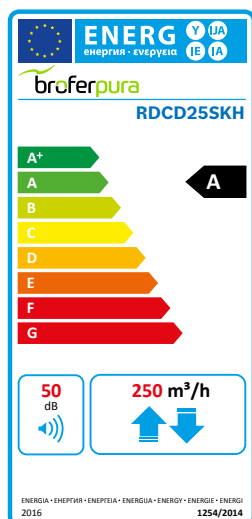

| | |
|---|-----|
| Debit de aer nominal (mc/h) Nominal air flow (mc/h) | 250 |
| Presiune statică utilă (Pa) Useful static pressure (pa) | 100 |

CARACTERISTICI PENTRU FIECARE VENTILATOR | DATA FOR EACH FAN

| | |
|---|---------------|
| Putere instalată (W) Installed power (W) | 50 |
| Turație (1/min) Round (1/MIN) | 4320 |
| Curent (A) Current (A) | 0,46 |
| Tensiune alimentare (V) Rated voltage (V) | 230 |
| Frecvență (HZ) Frequency (HZ) | 50 |
| Viteze (nr) Speed (nr) | 3+(1 booster) |

FILTRE | FILTERS

| | |
|---------------------------------|-------------------------|
| Eficiență Efficiency Standard | G4 ISO COARSE > 65 % |
| Eficiență Efficiency Optional | F7 ISO e PM1 > 65 % |



DESENE | DRAWINGS

GREUTATE | WEIGHT: 14 kg

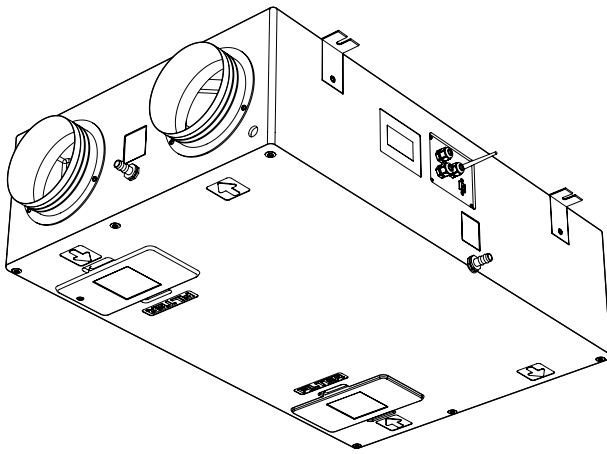

Vedere de jos | Bottom View

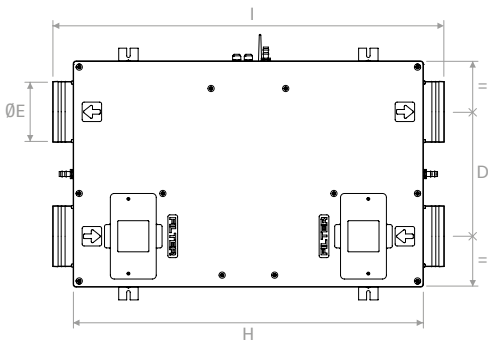

Vedere în interior | Internal view

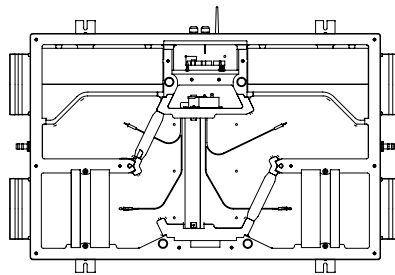

Vedere laterală | Side view

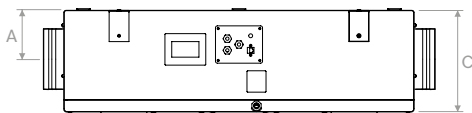

Vedere din față | Front view

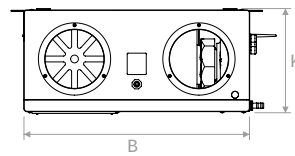

Vedere în plan | Plan view

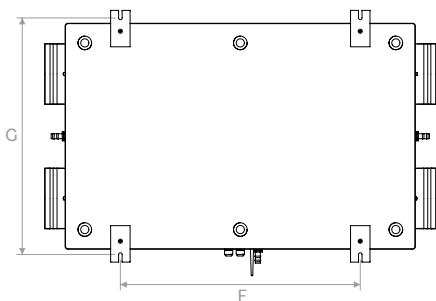

| | A | B | C | D | ØE | F | G | H | I | K |
|----|-----|-----|-----|-----|-----|-----|-----|-----|------|-----|
| mm | 125 | 580 | 260 | 320 | 156 | 617 | 609 | 900 | 1005 | 268 |



PERFORMANȚĂ CERTIFICATĂ CONFORM EN 13141:7:2011 | PERFORMANCE EN 13141:7:2011 CERTIFIED

Presiune statică utilă
Useful static pressure
① ③

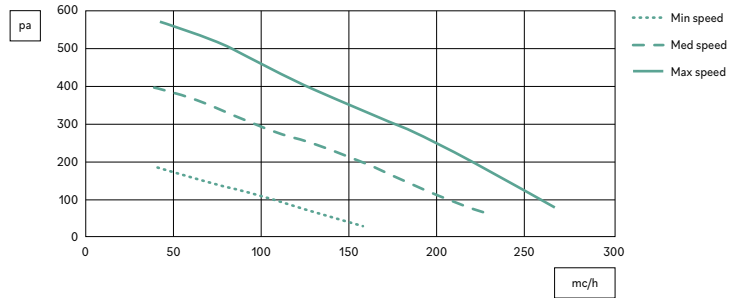

S.F.P.
②

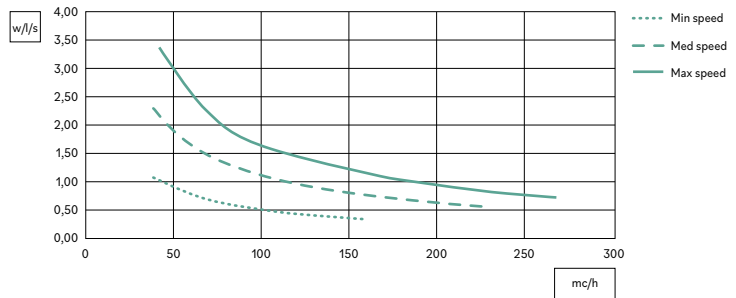

SCHIMBĂTOR DE CALDURĂ CERTIFICAT EN 308 | HEAT EXCHANGER EN 308 CERTIFIED

Diagramă eficiență vara
Aer proaspăt: 32 °C / 50 % R.H.
Aer evacuat: 26 °C / 50 % R.H.
Summer efficiency chart
Fresh air: 32 °C / 50 % R.H.
Return air: 26 °C / 50 % R.H.

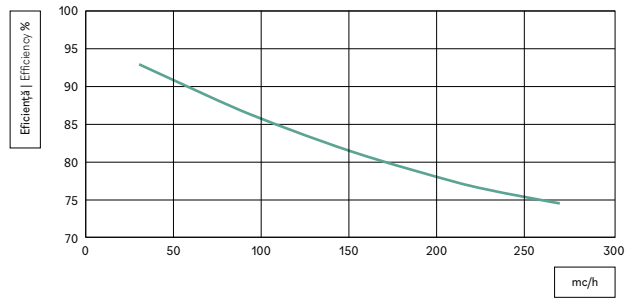

Diagramă eficiență iarna
Aer proaspăt: -5 °C / 80 % R.H.
Aer evacuat: 20 °C / 50 % R.H.
Winter efficiency chart
Fresh air: -5 °C / 80 % R.H.
Return air: 20 °C / 50 % R.H.

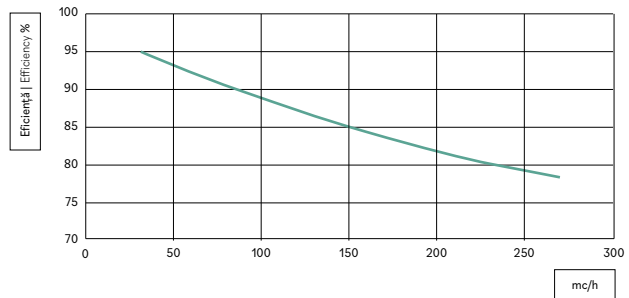

① Date cu filtru standard G4 | Data with standard G4 filters
② Date pentru un singur ventilator | Data for single fan
③ Pierdere de presiune aer cu filtru eficiență F7, 80 Pa la debit maxim cu filtrul curat
Air pressure drop with F7 efficiency filter 80 pa at maximum air flow rate with clean filter



CONFIGURAȚIE | CONFIGURATION

INSTALARE VERTICALĂ LA PERETE | VERTICAL WALL INSTALLATION

Tip | Type A (Standard)

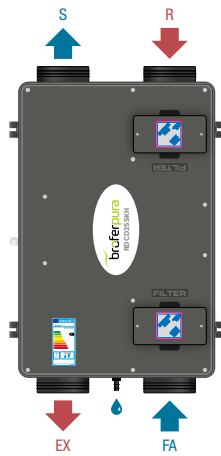

Tip | Type B

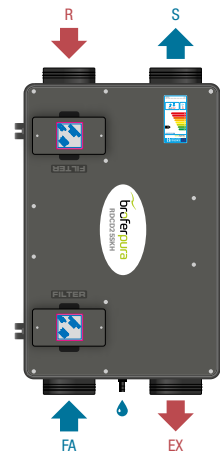

INSTALARE ORIZONTALĂ LA PLAFON | HORIZONTAL CEILING INSTALLATION

Tip | Type A (Standard)

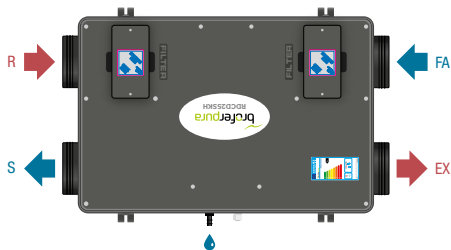

Tip | Type A1 (Standard)



Tip | Type B

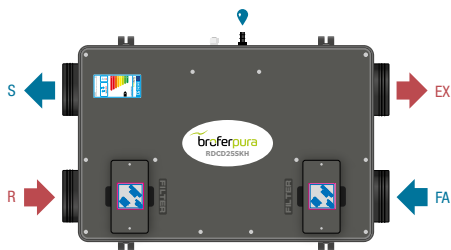

Tip | Type B1

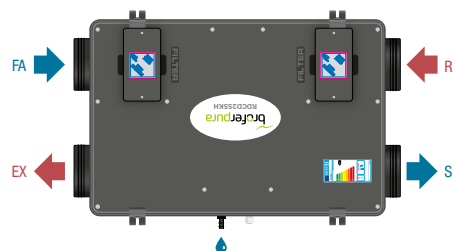

Legendă | Legend

- EX = aer evacuat | exhaust air
- R = respirat | return
- FA = aer proaspăt | fresh air
- S = introdus | supply



DECLARAȚIE DE PERFORMANȚĂ A UNITĂȚII DE RECUPERARE CĂLDURĂ

DECLARATION OF PERFORMANCE HEAT RECOVERY UNIT

| | | | | | | | | | |
|---|---|--------------|-------------|--|--------------|-------------|--|--------------|-------------|
| Nume fabricant sau denumire comercială Supplier name or trade mark | BROFER | | | | | | | | |
| Codul furnizorului și accesoriile instalate Supplier Model Identifier and options installed | RDCD25SKH + 4BRF | | | RDCD25SKH + RHRF / CO2RF | | | RDCD25SKH + RHRF / CO2RF local-local | | |
| Climat de referință Reference climate | Temperat Temperate | Rece Cold | Cald Hot | Temperat Temperate | Rece Cold | Cald Hot | Temperat Temperate | Rece Cold | Cald Hot |
| SEC in [kWh/(m ² a)] pentru fiecare tip de climat (temperat, cald, rece) for each type of climate (temperate, hot, cold) | -32,31 | -79,19 | -9,46 | -35,88 | -76,82 | -12,44 | -40,03 | -82,35 | -15,78 |
| SEC Class | B | A+ | F | A | A+ | E | A | A+ | E |
| Tipologie declarată Declared Typology | UVR-B Bidirecțional UVR-B Bidirectional | | | UVR-B Bidirecțional UVR-B Bidirectional | | | UVR-B Bidirecțional UVR-B Bidirectional | | |
| Tipul de ventilator instalat Type of drive installed | Ventilator cu mai multe viteze Multi-speed drive | | | Viteză variabilă Variable speed | | | Viteză variabilă Variable speed | | |
| Tipul de recuperare de căldură Type of heat recovery | Recuperativ Recuperative | | | Recuperativ Recuperative | | | Recuperativ Recuperative | | |
| Eficiență termică ¹ Thermal efficiency ¹ | 77,1% | | | 77,1% | | | 77,1% | | |
| Debit maxim de aer [m ³ /h] ² Maximum flow rate in [m ³ /h] ² | 250 | | | 250 | | | 250 | | |
| Putere maximă [W] Maximum electric Power in [W] | 114 | | | 114 | | | 114 | | |
| Nivel putere sonoră (LWA) în [dB(A)] ³ Sound Power Level (LWA) in [dB(A)] ³ | 50 | | | 50 | | | 50 | | |
| Debit de referință [m ³ /h] ⁴ Reference flow rate [m ³ /h] ⁴ | 175 | | | 175 | | | 175 | | |
| Presiune de referință în [Pa] Reference pressure difference in [Pa] | 50 | | | 50 | | | 50 | | |
| SPI in [W/m ³ /h] ⁵ | 0,28 | | | 0,28 | | | 0,28 | | |
| Factor de control și tipologie Control factor and typology | 1 | | | 0,85 | | | 0,65 | | |
| Grad de neetanșitate internă maximă declarată [%] ⁶ Declared maximum internal leakage [%] ⁶ | 0,7 | | | 0,7 | | | 0,7 | | |
| Grad de neetanșitate exterioară maximă declarată [%] ⁶ Declared maximum external leakage [%] ⁶ | 1,5 | | | 1,5 | | | 1,5 | | |
| SEC - Climă temperată - (kWh electricitate/an) SEC Tempertate climate (kWh electricity/annum) | 396 | | | 298 | | | 193 | | |
| AHS (kWh energie primară/an) AHS (kWh primary energy/annum) | 4.171 | 8.160 | 1.886 | 4.280 | 8.374 | 1.936 | 4.426 | 8.659 | 2.002 |
| Adresa Web pentru instrucțiuni de folosire Internet address for pre/dis-assembly instruction | www.broferpura.it | | | | | | | | |







1: Eficiență conform EN13141-7:2010 la debitul nominal și 50 Pa | Efficiency according EN13141-7:2010 at reference flow at 50 Pa
2: Debit maxim la presiune externă 100 Pa | Maximum flow at 100 Pa external pressure
3: Zgomot radiat de carcasa la debitul nominal și presiune externă 50 Pa | Casing radiation at reference flow rate at 50 Pa external pressure
4: Debitul de referință este 70% din debitul maxim la 50 Pa presiune externă, conform EN13141-7:2010
Reference flow rate is 70% of maximum flow at 50 Pa external pressure according EN13141-7:2010
5: Conform EN13141-7:2010 la debitul nominal | According EN13141-7:2010 at reference flow rate
6: Conform EN13141-7:2010 | According EN13141-7:2010
SEC: CConsum specific de energie | Specific Energy Consumption



PREȚURI | PRICES

| Model Model | Descriere Description | € |
|----------------------|--|---|
| RDCD25SKH | | |
| RDCD25SKHI* | Dimensiuni Sizes pag. 266 | |
| RDCD25SKHBE** | | |
| KFTR060A | Kit filtru de schimb (2 buc) eficiență G4 Replacement filter kit (2 pcs) efficiency G4 | |
| FTRLET483 | Filtru de schimb eficiență F7 Replacement filter efficiency F7 | |

* Versiune completă cu ionizator IONIC | Version complete with IONIC ionizer
 ** Versiune cu baterie electrică în interiorul unității | Version with electric battery inside the unit

| | 4BRF | RHRF | CO2RF | MODBUSRF | APPRF | DSPRF |
|--|---|---|---|--|---|---|
| Model Model |  |  |  |  |  |  |
| Control viteze Speed control | ● | ● | ● | | ● | ● |
| By-pass | ● | ● | ● | | ● | ● |
| Protecție îngheț Defrost protection | ● | ● | ● | | ● | ● |
| Filtre colmate Clogged filters | ● | ● | ● | | ● | ● |
| Control umiditate Humidity control | | ● | | | | |
| Control CO ₂ CO ₂ control | | | ● | | | |
| Funcție booster Booster function | ● | | | | ● | ● |
| Îeșire MODBUS MODBUS gate way | | | | ● | ● | |
| Selectare viteze Speeds setting | | | | | | ● |
| ON/OFF | | | | | | ● |
| Alarmer punctuale Punctual alarms | ● | ● | ● | | | ● |
| € | inclus în preț included in the price | | | | | |

ACCESORII | ACCESSORIES

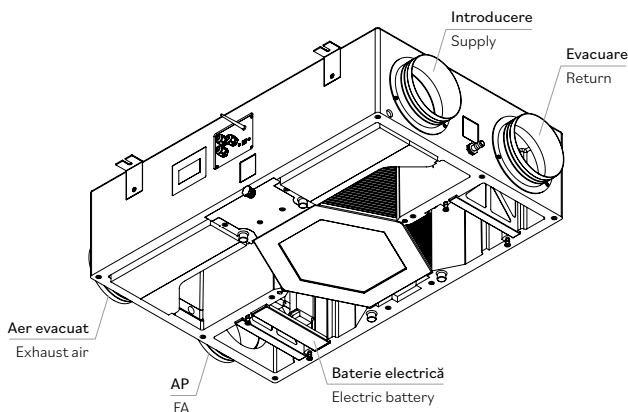

RDCD25SKHBE - RDCD25SKHEBE

Baterie electrică 1,5 kw - 230 V - 50 Hz integrată în unitate
 Electric battery 1,5 kw - 230 V - 50 Hz integrated in the unit
 Baterie controlată de modulul PCB al unității
 Battery controlled by PCB of the unit
 Sistem indisponibil după livrarea unității
 System not available after unit delivery

EHRDCD25SKH

MODUL ÎNCASTRARE RECUPERATOR ÎN PERETE | UNIT MODULE BUILT-IN THE WALL

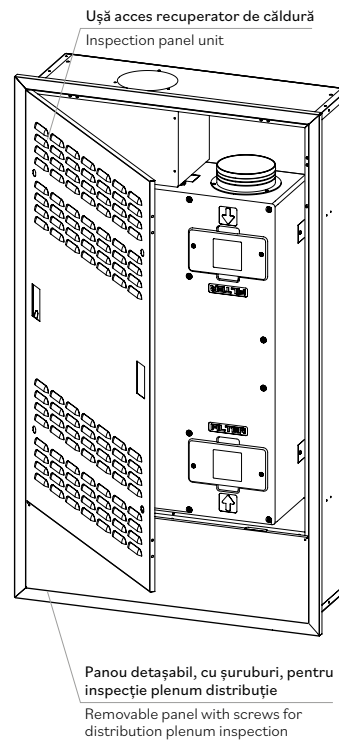

Modul de încastrare a recuperatorului în perete, din oțel galvanizat (vopsea RAL 9003 mată la cerere) cu izolație termică la interior. Conceput pentru recuperator RDCD25SKHE (Unitate în configurație B).

- Nu necesită instalarea unui sistem de evacuare condens.
- Instalare punct de evacuare și în partea de sus și în partea de jos.
- Poziționare plenum de distribuție (introducere și evacuare) și în partea superioară și în partea inferioară.
- Poziționare plenum de distribuție (introducere și evacuare) axial și perpendicular pe pereții cutiei.
- Deschidere ușă de acces la stânga, la dreapta sau pe dedesupt, funcție de necesități în timpul instalării.

External housing module to be embedded in the wall made of galvanized steel (painted RAL 9003 matt on request) with internal thermal insulation. Suitable for installation of RDCD25SKHE (unit in "B" orientation).

- It does not require the installation of a condensate drainage system.
- Installation of the air exhaust point in both the upper and lower part.
- Positioning of the distribution plenum (supply and return) both in upper and lower part.
- Positioning of the distribution plenum (supply and return) both axial and perpendicular to the housing wall.
- Opening of the door to the left, to the right or recessed modifiable during installation.



DESENE | DRAWINGS

Vedere de jos | Bottom view

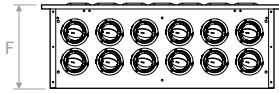

Vedere din față | Front view

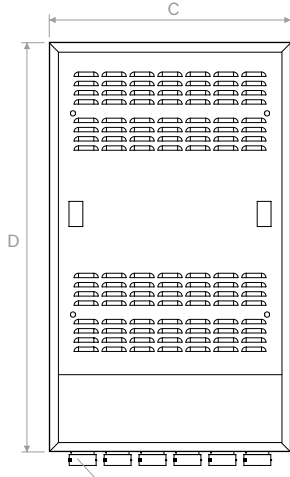

Ștuț racord pentru tub striat Ø75/90
Plug spigots for corrugated hose Ø75/90

Vedere de sus | Top view

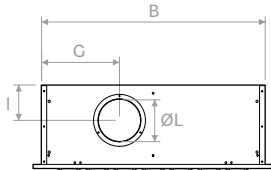

Vedere laterală | Lateral view

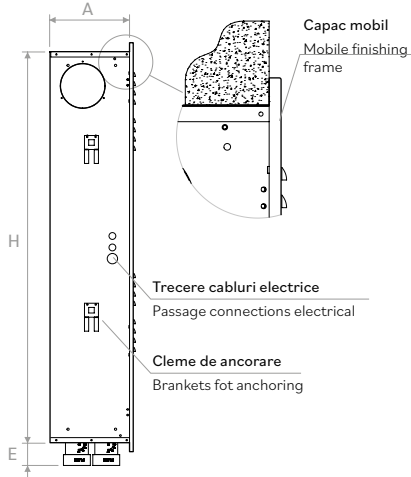

CONFIGURAȚII POSIBILE
POSSIBLE CONFIGURATIONS

Poziție racord evacuare
Exhaust air duct position

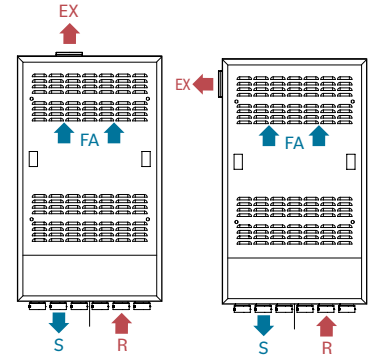

Orientare unitate
Unit orientation

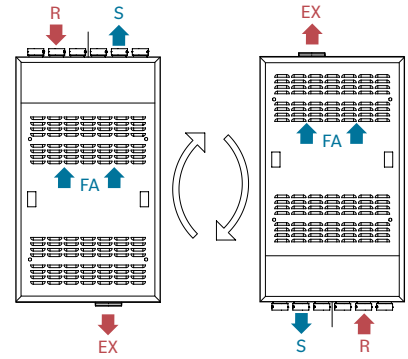

Poziționare racorduri introducere/evacuare
Spigots position supply/return

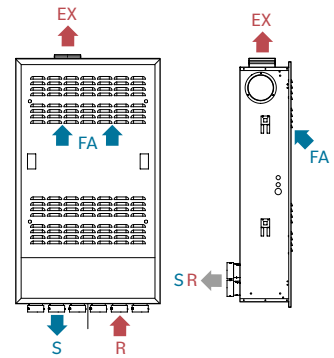

SOLUȚII DE DESCHIDERE A PANOULUI ÎN TIMPUL MONTAJULUI
SOLUTIONS FOR OPENING PANELS DURING ASSEMBLY

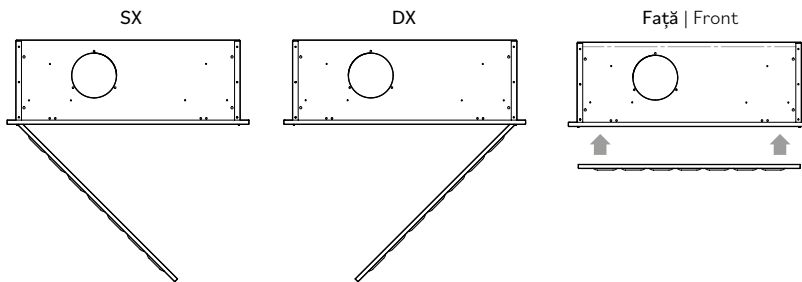

| | A | B | C | D | E | F | G | H | I | ØL |
|----|-----|-----|-----|------|----|-----|-----|------|-----|-----|
| mm | 285 | 800 | 865 | 1465 | 80 | 300 | 279 | 1400 | 126 | 160 |

Legendă | Legend
 EX = aer evacuat | exhaust air
 R = aspirat | return
 FA = aer proaspăt | fresh air
 S = introdus | supply

PREȚURI | PRICES

Model | Model €

EHRDCD25SKH

EHRDCD25SKH9003*

* Versiune RAL 9003 culoare mat | Version RAL 9003 matt painted



EHCRDCD25SKH

MODUL ÎNCASTRARE RECUPERATOR ÎN PERETE | HOUSING UNIT MODULE FLUSH WITH THE WALL

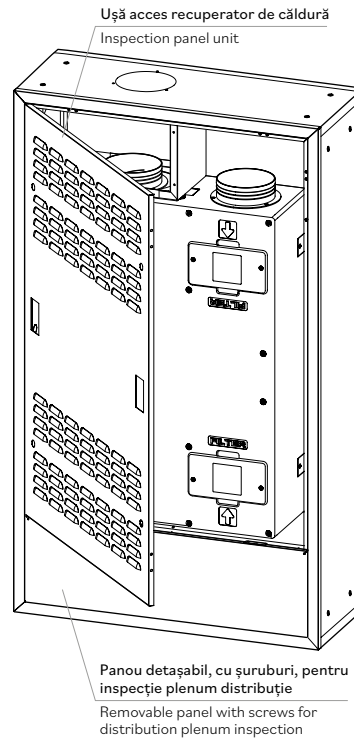

Cutie pentru încadrat recuperator în perete confecționată din oțel galvanizat (vopsea RAL 9003 mată, la cerere) cu izolație termică interioară, și cu carcasa exterioră din oțel galvanizat cu izolație termică din vată minerală de 30 mm între cele 2 carcase metalice. Corespunzătoare pentru instalarea recuperatoului model RDCD25SKHE (Unitate în configurație B).

- Nu necesită instalarea unui sistem de evacuare condens.
- Se poate instala racordul de evacuare și în partea superioară și în partea inferioară.
- Poziționare plenum de distribuție (introducere și evacuare) și în partea superioară și în partea inferioară.
- Poziționare plenum de distribuție (introducere și evacuare) perpendicular pe peretele cutiei.
- Deschidere ușă de acces la stânga, la dreapta sau pe dedesupt, funcție de necesități în timpul instalării.

External housing module flush with the wall made of galvanized steel (painted RAL 9003 matt on request) with internal thermal insulation and additional external casing in galvanized steel with 30 mm thick mineral wool interposition. Suitable for installation of RDCD25SKHE (unit in "B" orientation).

- It does not require the installation of a condensate drainage system.
- Installation of the air exhaust point in both upper and lower part.
- Positioning of the distribution plenum (supply and return) both in the upper and lower part.
- Positioning of the distribution plenum (supply and return) perpendicular to the housing wall.
- Opening of the door to the left, to the right or recessed modifiable during installation.



DESENE | DRAWINGS

Vedere de jos | Bottom view

Vedere din față | Front view

Vedere laterală | Lateral view

Vedere din spate | Rear view

Vedere de sus | Top view

**CONFIGURAȚII POSIBILE
POSSIBLE CONFIGURATIONS**

Vedere din față | Front view

Vedere din spate | Rear view

Vedere din față | Front view

Vedere din spate | Rear view

Vedere din față | Front view

Vedere din spate | Rear view

Vedere din față | Front view

Vedere din spate | Rear view

**SOLUȚII DE DESCHIDERE A PANOUȚII ÎN TIMPUL MONTAJULUI
SOLUTIONS FOR OPENING PANELS DURING ASSEMBLY**

Legendă | Legend
 EX = aer evacuat | exhaust air
 R = aspirat | return
 FA = aer proaspăt | fresh air
 S = introdus | supply

| | A | B | C | D | E | F | G | H | I | ØL |
|----|-----|-----|-----|------|----|-----|-----|------|-----|-----|
| mm | 105 | 114 | 865 | 1465 | 51 | 330 | 310 | 1246 | 156 | 160 |

PREȚURI | PRICES

Model | Model **€**
EHCRCDC25SKH
EHCRCDC25SKH9003*

* Versiune RAL 9003 culoare mat | Version RAL 9003 matt painted

99